

議案第32号

専決処分事項の承認を求めることについて (日進市税条例の一部を改正する条例)

次の事項について、緊急執行を要したため、地方自治法第179条第1項の規定により、専決処分書のとおり処分したので、同条第3項の規定により議会に報告し、承認を求める。

令和8年5月18日提出

日進市長 近藤裕貴

1 提案理由

この案を提出するのは、地方税法等の一部改正に伴い、日進市税条例の一部を改正する必要があるからであります。

2 主な改正点

- (1) 軽自動車税について、環境性能割を廃止するとともに、種別割の名称を軽自動車税に改める。
- (2) 固定資産税について、バリアフリー改修が行われた劇場や音楽堂等に係る税額の減額措置にわがまち特例を導入するとともに、再生可能エネルギー発電設備に係る課税標準の特例措置について拡充及び延長を行う。
- (3) その他必要な規定の整理を行う。

専決第2号

専決処分の実施について

地方自治法第179条第1項の規定により、下記のことを専決処分した。

記

日進市税条例の一部を改正する条例
(別紙)

令和8年3月31日

日進市長 近藤 裕 貴

日進市税条例の一部を改正する条例

令和 8 年 3 月 31 日

条 例 第 15 号

日進市税条例(昭和29年日進町条例第5号)の一部を次のように改正する。

改正後	改正前
<p>(納税証明事項)</p> <p>第20条の3 地方税法施行規則(昭和29年総理府令第23号。以下「施行規則」という。)第1条の9第2号に規定する事項は、道路運送車両法(昭和26年法律第185号)第59条第1項に規定する検査対象軽自動車又は二輪の小型自動車について天災その他やむを得ない事由により<u>軽自動車税</u>を滞納している場合においてその旨とする。</p> <p>(納期限後に納付し又は納入する税金又は納入金に係る延滞金)</p> <p>第21条 納税者又は特別徴収義務者は、第39条、第44条、第44条の2若しくは第44条の5(第51条の7の2において準用する場合を含む。以下この条において同じ。)、第45条の4第1項(第45条の5第3項において準用する場合を含む。以下この条において同じ。)、第46条第1項(法第321条の8第34項及び第35項の申告書に係る部分を除く。)、第51条の7、第61条、第76条第2項、第90条第1項若しくは第2項、第94条第2項、第97条、第125条第1項又は第137条第3項に規定する納期限後にその税金を納付し、又は納入金を納入する場合には、当該税額又は納入金額にその納期限(納期限の延長があったときは、その延長された納期限とする。以下第1号、第2号及び第5号において同じ。)の翌日から納付又は納入の日までの期間の日数に応じ、年14.6パーセント(次の各号に掲げる税額の区分に応じ、第1号から第4号までに掲げる期間並びに第5号及び第6号に定める日までの期間については、年7.3パーセント)の割合を乗じて計算した金額に相当する延滞金額を加算して納付書に</p>	<p>(納税証明事項)</p> <p>第20条の3 地方税法施行規則(昭和29年総理府令第23号。以下「施行規則」という。)第1条の9第2号に規定する事項は、道路運送車両法(昭和26年法律第185号)第59条第1項に規定する検査対象軽自動車又は二輪の小型自動車について天災その他やむを得ない事由により<u>種別割</u>を滞納している場合においてその旨とする。</p> <p>(納期限後に納付し又は納入する税金又は納入金に係る延滞金)</p> <p>第21条 納税者又は特別徴収義務者は、第39条、第44条、第44条の2若しくは第44条の5(第51条の7の2において準用する場合を含む。以下この条において同じ。)、第45条の4第1項(第45条の5第3項において準用する場合を含む。以下この条において同じ。)、第46条第1項(法第321条の8第34項及び第35項の申告書に係る部分を除く。)、第51条の7、第61条、<u>第74条の6第1項</u>、第76条第2項、第90条第1項若しくは第2項、第94条第2項、第97条、第125条第1項又は第137条第3項に規定する納期限後にその税金を納付し、又は納入金を納入する場合には、当該税額又は納入金額にその納期限(納期限の延長があったときは、その延長された納期限とする。以下第1号、第2号及び第5号において同じ。)の翌日から納付又は納入の日までの期間の日数に応じ、年14.6パーセント(次の各号に掲げる税額の区分に応じ、第1号から第4号までに掲げる期間並びに第5号及び第6号に定める日までの期間については、年7.3パーセント)の割合を乗じて計算した金額に相当する延滞金額を加</p>

よって納付し、又は納入書によって納入しなければならない。

(1) 略

(2) 第90条第1項若しくは第2項の申告書又は第125条第1項の申告書に係る税額(第4号に掲げる税額を除く。)当該税額に係る納期限の翌日から1月を経過する日までの期間

(3) 第90条第1項若しくは第2項の申告書又は第125条第1項の申告書でその提出期限後に提出したものに係る税額 当該提出した日までの期間又はその日の翌日から1月を経過する日までの期間

(4)～(6) 略

2 略

(所得割の課税標準)

第32条 略

2 略

3 法第23条第1項第15号に規定する特定配当等(次項及び第33条の9において「特定配当等」という。)(同号ロに掲げるものを除く。以下この項において同じ。))に係る所得を有する者に係る総所得金額は、当該特定配当等に係る所得の金額を除外して算定する。

4～6 略

(軽自動車税の納税義務者等)

第73条 軽自動車税は、軽自動車等に対し、その所有者に課する。

2 軽自動車等の所有者が法第445条第1項の規定により軽自動車税を課することができない者である場合には、前項の規定にかかわらず、当該軽自動車等の使用者に軽自動車税を

算して納付書によって納付し、又は納入書によって納入しなければならない。

(1) 略

(2) 第74条の6第1項の申告書、第90条第1項若しくは第2項の申告書又は第125条第1項の申告書に係る税額(第4号に掲げる税額を除く。)当該税額に係る納期限の翌日から1月を経過する日までの期間

(3) 第74条の6第1項の申告書、第90条第1項若しくは第2項の申告書又は第125条第1項の申告書でその提出期限後に提出したものに係る税額 当該提出した日までの期間又はその日の翌日から1月を経過する日までの期間

(4)～(6) 略

2 略

(所得割の課税標準)

第32条 略

2 略

3 法第23条第1項第15号に規定する特定配当等(以下この項及び次項並びに第33条の9において「特定配当等」という。)に係る所得を有する者に係る総所得金額は、当該特定配当等に係る所得の金額を除外して算定する。

4～6 略

(軽自動車税の納税義務者等)

第73条 軽自動車税は、三輪以上の軽自動車に対し、当該三輪以上の軽自動車の取得者に環境性能割によって、軽自動車等に対し、当該軽自動車等の所有者に種別割によって課する。

2 前項に規定する三輪以上の軽自動車の取得者には、法第443条第2項に規定する者を含めないものとする。

3 軽自動車等の所有者が法第445条第1項の規定により種別割を課することができない者である場合には、第1項の規定にかかわらず、その使用者に課する。ただし、公用又は公共

課する。ただし、公用又は公共の用に供する軽自動車等については、この限りでない。

(軽自動車税のみならず課税)

第74条 軽自動車等の売買契約において売主が当該軽自動車等の所有権を留保している場合には、買主を軽自動車等の所有者とみなして、軽自動車税を課する。

2 前項の規定の適用を受ける売買契約に係る軽自動車等について、買主の変更があったときは、新たに買主となる者を軽自動車等の所有者とみなして、軽自動車税を課する。

の用に供する軽自動車等については、これを課さない。

(軽自動車税のみならず課税)

第74条 軽自動車等の売買契約において売主が当該軽自動車等の所有権を留保している場合には、軽自動車税の賦課徴収については、買主を前条第1項に規定する三輪以上の軽自動車の取得者(以下この節において「三輪以上の軽自動車の取得者」という。)又は軽自動車等の所有者とみなして、軽自動車税を課する。

2 前項の規定の適用を受ける売買契約に係る軽自動車等について、買主の変更があったときは、新たに買主となる者を三輪以上の軽自動車の取得者又は軽自動車等の所有者とみなして、軽自動車税を課する。

3 法第444条第3項に規定する販売業者等(以下この項において「販売業者等」という。)が、その製造により取得した三輪以上の軽自動車又はその販売のためその他運行(道路運送車両法第2条第5項に規定する運行をいう。次項において同じ。)以外の目的に供するため取得した三輪以上の軽自動車について、当該販売業者等が、法第444条第3項に規定する車両番号の指定を受けた場合(当該車両番号の指定前に第1項の規定の適用を受ける売買契約の締結が行われた場合を除く。)には、当該販売業者等を三輪以上の軽自動車の取得者とみなして、環境性能割を課する。

4 法の施行地外で三輪以上の軽自動車を取得した者が、当該三輪以上の軽自動車を法の施行地内に持ち込んで運行の用に供した場合には、当該三輪以上の軽自動車を運行の用に供する者を三輪以上の軽自動車の取得者とみなして、環境性能割を課する。

(環境性能割の課税標準)

第74条の3 環境性能割の課税標準は、三輪以上の軽自動車の取得のために通常要する価額として施行規則第15条の10に定めるところにより算定した金額とする。

(環境性能割の税率)

第74条の4 次の各号に掲げる三輪以上の軽自動車に対して課する環境性能割の税率は、当該各号に定める率とする。

- (1) 法第451条第1項(同条第4項又は第5項において準用する場合を含む。)の規定の適用を受けるもの 100分の1
- (2) 法第451条第2項(同条第4項又は第5項において準用する場合を含む。)の規定の適用を受けるもの 100分の2
- (3) 法第451条第3項の規定の適用を受けるもの 100分の3

(環境性能割の徴収の方法)

第74条の5 環境性能割の徴収については、申告納付の方法によらなければならない。

(環境性能割の申告納付)

第74条の6 環境性能割の納税義務者は、法第454条第1項各号に掲げる三輪以上の軽自動車の区分に応じ、当該各号に定める時又は日までに、施行規則第33号の4様式による申告書を市長に提出するとともに、その申告に係る環境性能割額を納付しなければならない。

- 2 三輪以上の軽自動車の取得者(環境性能割の納税義務者を除く。)は、法第454条第1項各号に掲げる区分に応じ、当該各号に定める時又は日までに、施行規則第33号の4様式による報告書を市長に提出しなければならない。

(環境性能割に係る不申告等に関する過料)

第74条の7 環境性能割の納税義務者が前条の規定により申告し、又は報告すべき事項について正当な事由がなく申告又は報告をしなかった場合には、その者に対し、10万円以下の過料を科する。

- 2 前項の過料の額は、情状により、市長が定める。
- 3 第1項の過料を徴収する場合において発する納入通知書に指定すべき納期限は、その発付の日から10日以内とする。

(環境性能割の減免)

第74条の8 市長は、公益のため直接専用する

(軽自動車税の税率)

第75条 次の各号に掲げる軽自動車等に対して課する軽自動車税の税率は、1台について、それぞれ当該各号に定める額とする。

(1)～(3) 略

(軽自動車税の賦課期日及び納期)

第76条 軽自動車税の賦課期日は、4月1日とする。

2 軽自動車税の納期は、5月1日から同月31日までとする。

(軽自動車税の徴収の方法)

第76条の3 軽自動車税は、普通徴収の方法によって徴収する。

(軽自動車税に関する申告又は報告)

第78条 軽自動車税の納税義務者である軽自動車等の所有者又は使用者(以下この節において「軽自動車等の所有者等」という。)は、軽自動車等の所有者等となった日から15日以内に、軽自動車及び二輪の小型自動車の所有者又は使用者にあつては施行規則第33号の4様式による申告書、原動機付自転車及び小型特殊自動車の所有者又は使用者にあつては施行規則第33号の5様式による申告書並びにその者の住所を証明すべき書類を市長に提出しなければならない。

2 前項の申告書を提出した者は、当該申告事項について変更があった場合においては、その事由が生じた日から15日以内に、当該変更があった事項について軽自動車及び二輪の小型自動車の所有者又は使用者にあつては施行規則第33号の4様式による申告書並びに原動機付自転車及び小型特殊自動車の所有者又は使用者にあつては施行規則第33号の5

三輪以上の軽自動車又は第81条第1項各号に掲げる軽自動車等(三輪以上のものに限る。)のうち必要と認めるものに対しては、環境性能割を減免する。

2 前項の規定による環境性能割の減免を受けるための手続その他必要な事項については、規則で定める。

(種別割の税率)

第75条 次の各号に掲げる軽自動車等に対して課する種別割の税率は、1台について、それぞれ当該各号に定める額とする。

(1)～(3) 略

(種別割の賦課期日及び納期)

第76条 種別割の賦課期日は、4月1日とする。

2 種別割の納期は、5月1日から同月31日までとする。

(種別割の徴収の方法)

第76条の3 種別割は、普通徴収の方法によって徴収する。

(種別割に関する申告又は報告)

第78条 種別割の納税義務者である軽自動車等の所有者又は使用者(以下この節において「軽自動車等の所有者等」という。)は、軽自動車等の所有者等となった日から15日以内に、軽自動車及び二輪の小型自動車の所有者又は使用者にあつては施行規則第33号の4の2様式による申告書、原動機付自転車及び小型特殊自動車の所有者又は使用者にあつては施行規則第33号の5様式による申告書並びにその者の住所を証明すべき書類を市長に提出しなければならない。

2 前項の申告書を提出した者は、当該申告事項について変更があった場合においては、その事由が生じた日から15日以内に、当該変更があった事項について軽自動車及び二輪の小型自動車の所有者又は使用者にあつては施行規則第33号の4の2様式による申告書並びに原動機付自転車及び小型特殊自動車の所有者又は使用者にあつては施行規則第33

様式による申告書を市長に提出しなければならない。ただし、次項の規定により申告書を提出すべき場合については、この限りでない。

- 3 軽自動車等の所有者等でなくなった者は、軽自動車等の所有者等でなくなった日から30日以内に、軽自動車及び二輪の小型自動車の所有者又は使用者にあつては施行規則第33号の4様式による申告書並びに原動機付自転車及び小型特殊自動車の所有者又は使用者にあつては施行規則第34号様式による申告書を市長に提出しなければならない。

4 略

(軽自動車税に係る不申告等に関する過料)

第79条 略

(軽自動車税の減免)

第80条 市長は、公益のため直接専用する軽自動車等のうち必要と認めるものに対しては、軽自動車税を減免する。

- 2 前項の規定によって軽自動車税の減免を受けようとする者は、納期限までに、当該軽自動車等について減免を受けようとする税額及び次の各号に掲げる事項を記載した申請書に減免を必要とする事由を証明する書類を添付し、これを市長に提出しなければならない。

(1)～(8) 略

- 3 第1項の規定によって軽自動車税の減免を受けた者は、その事由が消滅した場合においては、直ちにその旨を市長に申告しなければならない。

(身体障害者等に対する軽自動車税の減免)

第81条 市長は、次の各号に掲げる軽自動車等のうち必要と認めるものに対しては、軽自動車税を減免する。

(1)・(2) 略

- 2 前項第1号の規定によって軽自動車税の減免を受けようとする者は、納期限までに、市長に対して、身体障害者福祉法(昭和24年法

号の5様式による申告書を市長に提出しなければならない。ただし、次項の規定により申告書を提出すべき場合については、この限りでない。

- 3 軽自動車等の所有者等でなくなった者は、軽自動車等の所有者等でなくなった日から30日以内に、軽自動車及び二輪の小型自動車の所有者又は使用者にあつては施行規則第33号の4の2様式による申告書並びに原動機付自転車及び小型特殊自動車の所有者又は使用者にあつては施行規則第34号様式による申告書を市長に提出しなければならない。

4 略

(種別割に係る不申告等に関する過料)

第79条 略

(種別割の減免)

第80条 市長は、公益のため直接専用する軽自動車等のうち必要と認めるものに対しては、種別割を減免する。

- 2 前項の規定によって種別割の減免を受けようとする者は、納期限までに、当該軽自動車等について減免を受けようとする税額及び次の各号に掲げる事項を記載した申請書に減免を必要とする事由を証明する書類を添付し、これを市長に提出しなければならない。

(1)～(8) 略

- 3 第1項の規定によって種別割の減免を受けた者は、その事由が消滅した場合においては、直ちにその旨を市長に申告しなければならない。

(身体障害者等に対する種別割の減免)

第81条 市長は、次の各号に掲げる軽自動車等のうち必要と認めるものに対しては、種別割を減免する。

(1)・(2) 略

- 2 前項第1号の規定によって種別割の減免を受けようとする者は、納期限までに、市長に対して、身体障害者福祉法(昭和24年法律第2

律第283号)第15条の規定により交付された身体障害者手帳(戦傷病者特別援護法(昭和38年法律第168号)第4条の規定により戦傷病者手帳の交付を受けている者で身体障害者手帳の交付を受けていないものにあつては、戦傷病者手帳とする。以下この項において「身体障害者手帳」という。)、厚生労働大臣が定めるところにより交付された療育手帳(以下この項において「療育手帳」という。)又は精神保健及び精神障害者福祉に関する法律(昭和25年法律第123号)第45条の規定により交付された精神障害者保健福祉手帳(以下この項において「精神障害者保健福祉手帳」という。)及び道路交通法(昭和35年法律第105号)第92条の規定により交付された身体障害者若しくは身体障害者等と生計を一にする者若しくは身体障害者等(身体障害者等のみで構成される世帯の者に限る。)を常時介護する者の運転免許証(以下この項において「運転免許証」という。)又はこれらの者の特定免許情報(同法第95条の2第2項に規定する特定免許情報をいう。次項において同じ。)が記録された免許情報記録個人番号カード(同法第95条の2第4項に規定する免許情報記録個人番号カードをいう。次項において同じ。)を提示するとともに、次の各号に掲げる事項を記載した申請書に減免を必要とする理由を証明する書類を添付して、提出しなければならない。

(1)～(6) 略

3 略

4 第1項第2号の規定によって軽自動車税の減免を受けようとする者は、納期限までに、市長に対して、当該軽自動車等の提示(市長が、当該軽自動車等の提示に代わると認める書類の提出がある場合には、当該書類の提出)をするとともに、前条第2項各号に掲げる事項を記載した申請書を提出しなければならない。

5 前条第3項の規定は、第1項の規定によって軽自動車税の減免を受けている者について

83号)第15条の規定により交付された身体障害者手帳(戦傷病者特別援護法(昭和38年法律第168号)第4条の規定により戦傷病者手帳の交付を受けている者で身体障害者手帳の交付を受けていないものにあつては、戦傷病者手帳とする。以下この項において「身体障害者手帳」という。)、厚生労働大臣が定めるところにより交付された療育手帳(以下この項において「療育手帳」という。)又は精神保健及び精神障害者福祉に関する法律(昭和25年法律第123号)第45条の規定により交付された精神障害者保健福祉手帳(以下この項において「精神障害者保健福祉手帳」という。)及び道路交通法(昭和35年法律第105号)第92条の規定により交付された身体障害者若しくは身体障害者等と生計を一にする者若しくは身体障害者等(身体障害者等のみで構成される世帯の者に限る。)を常時介護する者の運転免許証(以下この項において「運転免許証」という。)又はこれらの者の特定免許情報(同法第95条の2第2項に規定する特定免許情報をいう。次項において同じ。)が記録された免許情報記録個人番号カード(同法第95条の2第4項に規定する免許情報記録個人番号カードをいう。次項において同じ。)を提示するとともに、次の各号に掲げる事項を記載した申請書に減免を必要とする理由を証明する書類を添付して、提出しなければならない。

(1)～(6) 略

3 略

4 第1項第2号の規定によって種別割の減免を受けようとする者は、納期限までに、市長に対して、当該軽自動車等の提示(市長が、当該軽自動車等の提示に代わると認める書類の提出がある場合には、当該書類の提出)をするとともに、前条第2項各号に掲げる事項を記載した申請書を提出しなければならない。

5 前条第3項の規定は、第1項の規定によって種別割の減免を受けている者について準用

準用する。

(原動機付自転車及び小型特殊自動車の標識の交付等)

第82条 略

2 法第445条若しくは第74条の2又は第73条第2項ただし書の規定によって軽自動車税を課することのできない原動機付自転車又は小型特殊自動車の所有者又は使用者は、その主たる定置場が、市内に所在することとなったときは、その事由が発生した日から15日以内に、市長に対し、標識交付申請書を提出し、かつ、当該原動機付自転車又は小型特殊自動車の提示をして、その車体に取り付けるべき標識の交付を受けなければならない。軽自動車税を課されるべき原動機付自転車又は小型特殊自動車が法第445条若しくは第74条の2又は第73条第2項ただし書の規定によって軽自動車税を課されないこととなったときにおける当該原動機付自転車又は小型特殊自動車の所有者又は使用者についても、また、同様とする。

3～6 略

7 第2項の標識及び第3項の証明書の交付を受けた者は、当該原動機付自転車又は小型特殊自動車の主たる定置場が市内に所在しないこととなったとき、当該原動機付自転車又は小型特殊自動車を所有し、若しくは使用しないこととなったとき又は当該原動機付自転車又は小型特殊自動車に対して軽自動車税が課されることとなったときは、その事由が発生した日から15日以内に、市長に対し、その標識及び証明書を返納しなければならない。

8・9 略

附 則

する。

(原動機付自転車及び小型特殊自動車の標識の交付等)

第82条 略

2 法第445条若しくは第74条の2又は第73条第3項ただし書の規定によって種別割を課することのできない原動機付自転車又は小型特殊自動車の所有者又は使用者は、その主たる定置場が、市内に所在することとなったときは、その事由が発生した日から15日以内に、市長に対し、標識交付申請書を提出し、かつ、当該原動機付自転車又は小型特殊自動車の提示をして、その車体に取り付けるべき標識の交付を受けなければならない。種別割を課されるべき原動機付自転車又は小型特殊自動車が法第445条若しくは第74条の2又は第73条第3項ただし書の規定によって種別割を課されないこととなったときにおける当該原動機付自転車又は小型特殊自動車の所有者又は使用者についても、また、同様とする。

3～6 略

7 第2項の標識及び第3項の証明書の交付を受けた者は、当該原動機付自転車又は小型特殊自動車の主たる定置場が市内に所在しないこととなったとき、当該原動機付自転車又は小型特殊自動車を所有し、若しくは使用しないこととなったとき又は当該原動機付自転車又は小型特殊自動車に対して種別割が課されることとなったときは、その事由が発生した日から15日以内に、市長に対し、その標識及び証明書を返納しなければならない。

8・9 略

附 則

(個人の市民税の住宅借入金等特別税額控除)

第7条の3 平成20年度から平成28年度までの各年度分の個人の市民税に限り、所得割の納税義務者が前年度の所得税につき租税特別

措置法第41条又は第41条の2の2の規定の適用を受けた場合(同法第41条第1項に規定する居住年(次条において「居住年」という。))が平成11年から平成18年までの各年である場合に限る。))においては、法附則第5条の4第6項に規定するところにより控除すべき額(第3項において「市民税の住宅借入金等特別税額控除額」という。))を、当該納税義務者の第33条の3及び第33条の6の規定を適用した場合の所得割の額から控除する。

- 2 前項の規定の適用がある場合における第33条の8及び第33条の9第1項の規定の適用については、第33条の8中「前2条」とあるのは「前2条並びに附則第7条の3第1項」と、同項中「前3条」とあるのは「前3条並びに附則第7条の3第1項」とする。
- 3 第1項の規定は、市民税の所得割の納税義務者が、当該年度の初日の属する年の3月15日までに、施行規則で定めるところにより、同項の規定の適用を受けようとする旨及び市民税の住宅借入金等特別税額控除額の控除に関する事項を記載した市民税住宅借入金等特別税額控除申告書(その提出期限後において市民税の納税通知書が送達される時までに提出されたものを含む。))を、市長に提出した場合(法附則第5条の4第9項の規定により税務署長を経由して提出した場合を含む。))に限り、適用する。

(個人の市民税の住宅借入金等特別税額控除)

第7条の3 平成22年度から令和20年度までの各年度分の個人の市民税に限り、所得割の納税義務者が前年分の所得税につき租税特別措置法第41条又は第41条の2の2の規定の適用を受けた場合(同法第41条第1項に規定する居住年が平成21年から令和7年までの各年である場合に限る。))には、法附則第5条の4第5項(同条第7項の規定により読み替えて適用される場合を含む。))に規定するところにより控除すべき額を、当該納税義務者の第33条の3及び第33条の6の規定を適用した場合

第7条の3の2 平成22年度から令和20年度までの各年度分の個人の市民税に限り、所得割の納税義務者が前年分の所得税につき租税特別措置法第41条又は第41条の2の2の規定の適用を受けた場合(居住年が平成11年から平成18年まで又は平成21年から令和7年までの各年である場合に限る。))において、前条第1項の規定の適用を受けないときは、法附則第5条の4の2第5項(同条第7項の規定により読み替えて適用される場合を含む。))に規定するところにより控除すべき額を、当該納税義務

の所得割の額から控除する。

- 2 前項の規定の適用がある場合における第33条の8及び第33条の9第1項の規定の適用については、第33条の8中「前2条」とあるのは「前2条並びに附則第7条の3第1項」と、第33条の9第1項中「前3条」とあるのは「前3条並びに附則第7条の3第1項」とする。

(肉用牛の売却による事業所得に係る市民税の課税の特例)

第8条 昭和57年度から令和12年度までの各年度分の個人の市民税に限り、法附則第6条第4項に規定する場合において、第35条の2第1項の規定による申告書(その提出期限後において市民税の納税通知書が送達される時までに提出されたもの及びその時までに提出された第35条の3第1項の確定申告書を含む。次項において同じ。)に肉用牛の売却に係る租税特別措置法第25条第1項に規定する事業所得の明細に関する事項の記載があるとき(これらの申告書にその記載がないことについてやむを得ない理由があると市長が認めるときを含む。次項において同じ。)は、当該事業所得に係る市民税の所得割の額を免除する。

- 2 前項に規定する各年度分の個人の市民税に限り、法附則第6条第5項に規定する場合において、第35条の2第1項の規定による申告書に肉用牛の売却に係る租税特別措置法第25条第2項第2号に規定する事業所得の明細に関する事項の記載があるときは、その者の前年の総所得金額に係る市民税の所得割の額は、第32条から第33条の3まで、第33条の6から第33条の8まで、附則第7条第1項、附則第7条の3第1項及び附則第7条の4の規定にかかわらず、法附則第6条第5項各号に掲げる金額の合計額とすることができる。

3 略

(法附則第15条第2項第1号等の条例で定める

務者の第33条の3及び第33条の6の規定を適用した場合の所得割の額から控除する。

- 2 前項の規定の適用がある場合における第33条の8及び第33条の9第1項の規定の適用については、第33条の8中「前2条」とあるのは「前2条並びに附則第7条の3の2第1項」と、第33条の9第1項中「前3条」とあるのは「前3条並びに附則第7条の3の2第1項」とする。

(肉用牛の売却による事業所得に係る市民税の課税の特例)

第8条 昭和57年度から令和9年度までの各年度分の個人の市民税に限り、法附則第6条第4項に規定する場合において、第35条の2第1項の規定による申告書(その提出期限後において市民税の納税通知書が送達される時までに提出されたもの及びその時までに提出された第35条の3第1項の確定申告書を含む。次項において同じ。)に肉用牛の売却に係る租税特別措置法第25条第1項に規定する事業所得の明細に関する事項の記載があるとき(これらの申告書にその記載がないことについてやむを得ない理由があると市長が認めるときを含む。次項において同じ。)は、当該事業所得に係る市民税の所得割の額を免除する。

- 2 前項に規定する各年度分の個人の市民税に限り、法附則第6条第5項に規定する場合において、第35条の2第1項の規定による申告書に肉用牛の売却に係る租税特別措置法第25条第2項第2号に規定する事業所得の明細に関する事項の記載があるときは、その者の前年の総所得金額に係る市民税の所得割の額は、第32条から第33条の3まで、第33条の6から第33条の8まで、附則第7条第1項、附則第7条の3の2第1項及び附則第7条の4の規定にかかわらず、法附則第6条第5項各号に掲げる金額の合計額とすることができる。

3 略

(法附則第15条第2項第1号等の条例で定める

割合)

第10条の2 略

2 略

- 3 法附則第15条第24項第1号イに規定する設備について同号に規定する市町村の条例で定める割合は2分の1とする。
- 4 法附則第15条第24項第1号ロに規定する設備について同号に規定する市町村の条例で定める割合は2分の1とする。
- 5 法附則第15条第24項第1号ハに規定する設備について同号に規定する市町村の条例で定める割合は2分の1とする。
- 6 法附則第15条第24項第1号ニに規定する設備について同号に規定する市町村の条例で定める割合は2分の1とする。
- 7 法附則第15条第24項第2号に規定する設備について同号に規定する市町村の条例で定める割合は5分の3とする。
- 8 法附則第15条第24項第3号イに規定する設備について同号に規定する市町村の条例で定める割合は3分の2とする。
- 9 法附則第15条第24項第3号ロに規定する設備について同号に規定する市町村の条例で定める割合は3分の2とする。
- 10 法附則第15条第24項第4号に規定する設備について同号に規定する市町村の条例で定める割合は4分の3とする。

11 法附則第15条第31項に規定する市町村の条例で定める割合は3分の2とする。

12 法附則第15条第36項に規定する市町村の

割合)

第10条の2 略

2 略

- 3 法附則第15条第25項第1号イに規定する設備について同号に規定する市町村の条例で定める割合は3分の2とする。
- 4 法附則第15条第25項第1号ロに規定する設備について同号に規定する市町村の条例で定める割合は3分の2とする。
- 5 法附則第15条第25項第1号ハに規定する設備について同号に規定する市町村の条例で定める割合は3分の2とする。
- 6 法附則第15条第25項第1号ニに規定する設備について同号に規定する市町村の条例で定める割合は3分の2とする。
- 7 法附則第15条第25項第2号に規定する設備について同号に規定する市町村の条例で定める割合は7分の6とする。
- 8 法附則第15条第25項第3号イに規定する設備について同号に規定する市町村の条例で定める割合は4分の3とする。
- 9 法附則第15条第25項第3号ロに規定する設備について同号に規定する市町村の条例で定める割合は4分の3とする。
- 10 法附則第15条第25項第3号ハに規定する設備について同号に規定する市町村の条例で定める割合は4分の3とする。

11 法附則第15条第25項第4号イに規定する設備について同号に規定する市町村の条例で定める割合は2分の1とする。

12 法附則第15条第25項第4号ロに規定する設備について同号に規定する市町村の条例で定める割合は2分の1とする。

13 法附則第15条第25項第4号ハに規定する設備について同号に規定する市町村の条例で定める割合は2分の1とする。

14 法附則第15条第32項に規定する市町村の条例で定める割合は3分の2とする。

15 法附則第15条第37項に規定する市町村の

条例で定める割合は2分の1とする。

13 法附則第15条第39項に規定する市町村の条例で定める割合は3分の1とする。

14 法附則第15条第40項に規定する市町村の条例で定める割合は4分の3とする。

15 略

16 略

17 法附則第15条の11第1項に規定する市町村の条例で定める割合は3分の1とする。

(新築住宅等に対する固定資産税の減額の規定の適用を受けようとする者がすべき申告)

第10条の3 略

2～6 略

7 法附則第15条の8第4項の家屋について、同項の規定の適用を受けようとする者は、当該年度の初日の属する年の1月31日までに次に掲げる事項を記載した申告書に令附則第12条第17項に規定する従前の家屋について移転補償金を受けたことを証する書類を添付して市長に提出しなければならない。

(1)～(3) 略

8 法附則第15条の9第1項の耐震基準適合住宅について、同項の規定の適用を受けようとする者は、当該耐震基準適合住宅に係る耐震改修が完了した日から3月以内に、次に掲げる事項を記載した申告書に当該耐震改修に要した費用を証する書類及び当該耐震改修後の家屋が令附則第12条第20項に規定する基準を満たすことを証する書類を添付して市長に提出しなければならない。

(1)～(6) 略

9 法附則第15条の9第4項の高齢者等居住改修住宅又は同条第5項の高齢者等居住改修専有部分について、これらの規定の適用を受けようとする者は、同条第4項に規定する居住安全改修工事が完了した日から3月以内に、次に掲げる事項を記載した申告書に施行規則附則第7条第9項各号に掲げる書類を添付して市長に提出しなければならない。

条例で定める割合は2分の1とする。

16 法附則第15条第40項に規定する市町村の条例で定める割合は3分の1とする。

17 法附則第15条第41項に規定する市町村の条例で定める割合は4分の3とする。

18 略

19 略

(新築住宅等に対する固定資産税の減額の規定の適用を受けようとする者がすべき申告)

第10条の3 略

2～6 略

7 法附則第15条の8第4項の家屋について、同項の規定の適用を受けようとする者は、当該年度の初日の属する年の1月31日までに次に掲げる事項を記載した申告書に令附則第12条第16項に規定する従前の家屋について移転補償金を受けたことを証する書類を添付して市長に提出しなければならない。

(1)～(3) 略

8 法附則第15条の9第1項の耐震基準適合住宅について、同項の規定の適用を受けようとする者は、当該耐震基準適合住宅に係る耐震改修が完了した日から3月以内に、次に掲げる事項を記載した申告書に当該耐震改修に要した費用を証する書類及び当該耐震改修後の家屋が令附則第12条第19項に規定する基準を満たすことを証する書類を添付して市長に提出しなければならない。

(1)～(6) 略

9 法附則第15条の9第4項の高齢者等居住改修住宅又は同条第5項の高齢者等居住改修専有部分について、これらの規定の適用を受けようとする者は、同条第4項に規定する居住安全改修工事が完了した日から3月以内に、次に掲げる事項を記載した申告書に施行規則附則第7条第9項各号に掲げる書類を添付して市長に提出しなければならない。

- (1)～(3) 略
- (4) 令附則第12条第24項に掲げる者に該当する者の住所、氏名及び当該者が同項各号のいずれに該当するかの別
- (5) 略
- (6) 居住安全改修工事に要した費用並びに令附則第12条第25項に規定する補助金等、居宅介護住宅改修費及び介護予防住宅改修費
- (7) 略
- 10 法附則第15条の9第9項の熱損失防止改修等住宅又は同条第10項の熱損失防止改修等専有部分について、これらの規定の適用を受けようとする者は、同条第9項に規定する熱損失防止改修工事等が完了した日から3月以内に、次に掲げる事項を記載した申告書に施行規則附則第7条第10項各号に掲げる書類を添付して市長に提出しなければならない。
- (1)～(4) 略
- (5) 熱損失防止改修工事等に要した費用及び令附則第12条第32項に規定する補助金等
- (6) 略
- 11 略
- 12 法附則第15条の9の2第4項に規定する特定熱損失防止改修等住宅又は同条第5項に規定する特定熱損失防止改修等住宅専有部分について、これらの規定の適用を受けようとする者は、法附則第15条の9第9項に規定する熱損失防止改修工事等が完了した日から3月以内に、次に掲げる事項を記載した申告書に施行規則附則第7条第12項各号に掲げる書類を添付して市長に提出しなければならない。
- (1)～(4) 略
- (5) 熱損失防止改修工事等に要した費用及び令附則第12条第32項に規定する補助金等
- (6) 略
- 13・14 略

- (1)～(3) 略
- (4) 令附則第12条第23項に掲げる者に該当する者の住所、氏名及び当該者が同項各号のいずれに該当するかの別
- (5) 略
- (6) 居住安全改修工事に要した費用並びに令附則第12条第24項に規定する補助金等、居宅介護住宅改修費及び介護予防住宅改修費
- (7) 略
- 10 法附則第15条の9第9項の熱損失防止改修等住宅又は同条第10項の熱損失防止改修等専有部分について、これらの規定の適用を受けようとする者は、同条第9項に規定する熱損失防止改修工事等が完了した日から3月以内に、次に掲げる事項を記載した申告書に施行規則附則第7条第10項各号に掲げる書類を添付して市長に提出しなければならない。
- (1)～(4) 略
- (5) 熱損失防止改修工事等に要した費用及び令附則第12条第31項に規定する補助金等
- (6) 略
- 11 略
- 12 法附則第15条の9の2第4項に規定する特定熱損失防止改修等住宅又は同条第5項に規定する特定熱損失防止改修等住宅専有部分について、これらの規定の適用を受けようとする者は、法附則第15条の9第9項に規定する熱損失防止改修工事等が完了した日から3月以内に、次に掲げる事項を記載した申告書に施行規則附則第7条第12項各号に掲げる書類を添付して市長に提出しなければならない。
- (1)～(4) 略
- (5) 熱損失防止改修工事等に要した費用及び令附則第12条第31項に規定する補助金等
- (6) 略
- 13・14 略

15 法附則第15条の10第1項の耐震基準適合家屋について、同項の規定の適用を受けようとする者は、当該耐震基準適合家屋に係る耐震改修が完了した日から3月以内に、次に掲げる事項を記載した申告書に施行規則附則第7条第18項に規定する補助に係る補助金確定通知書の写し、建築物の耐震改修の促進に関する法律(平成7年法律第123号)第7条又は附則第3条第1項の規定による報告の写し及び当該耐震改修後の家屋が令附則第12条第20項に規定する基準を満たすことを証する書類を添付して市長に提出しなければならない。

(1)～(6) 略

16 法附則第15条の11第1項の改修特別特定建築物について、同項の規定の適用を受けようとする者は、同項に規定する利便性等向上改修工事が完了した日から3月以内に、次に掲げる事項を記載した申告書に施行規則附則第7条の2第1項に規定する補助に係る補助金確定通知書の写し及び高齢者、障害者等の移動等の円滑化の促進に関する法律(平成18年法律第91号)第14条第1項に規定する建築物移動等円滑化基準(同条第3項の条例で付加した事項を含む。)又は同法第17条第3項第1号に規定する同法第2条第20号に規定する建築物特定施設の構造及び配置に関する基準に適合する旨を証する書類を添付して市長に提出しなければならない。

(1)・(2) 略

(3) 家屋が高齢者、障害者等の移動等の円滑化の促進に関する法律施行令(平成18年政令第379号)第5条各号に掲げる特別特定建築物(高齢者、障害者等の移動等の円滑化の促進に関する法律第14条第3項の条例で定める同法第2条第18号に規定する特定建築物を含む。)のいずれに該当するかの別

(4)～(6) 略

15 法附則第15条の10第1項の耐震基準適合家屋について、同項の規定の適用を受けようとする者は、当該耐震基準適合家屋に係る耐震改修が完了した日から3月以内に、次に掲げる事項を記載した申告書に施行規則附則第7条第18項に規定する補助に係る補助金確定通知書の写し、建築物の耐震改修の促進に関する法律(平成7年法律第123号)第7条又は附則第3条第1項の規定による報告の写し及び当該耐震改修後の家屋が令附則第12条第19項に規定する基準を満たすことを証する書類を添付して市長に提出しなければならない。

(1)～(6) 略

16 法附則第15条の11第1項の改修実演芸術公演施設について、同項の規定の適用を受けようとする者は、同項に規定する利便性等向上改修工事が完了した日から3月以内に、次に掲げる事項を記載した申告書に高齢者、障害者等の移動等の円滑化の促進に関する法律施行規則(平成18年国土交通省令第110号)第10条第2項に規定する通知書の写し及び主として劇場、音楽堂等の活性化に関する法律(平成24年法律第49号)第2条第2項に規定する実演芸術の公演の用に供する施設である旨を証する書類を添付して市長に提出しなければならない。

(1)・(2) 略

(3) 家屋が高齢者、障害者等の移動等の円滑化の促進に関する法律施行令(平成18年政令第379号)第5条第3号に規定する劇場若しくは演芸場又は同条第4号に規定する集会場若しくは公会堂のいずれに該当するかの別

(4)～(6) 略

(軽自動車税の環境性能割の賦課徴収の特

例)

第15条の3 軽自動車税の環境性能割の賦課徴収は、当分の間、第1章第2節の規定にかかわらず、県が、自動車税の環境性能割の賦課徴収の例により、行うものとする。

2 県知事は、当分の間、前項の規定により行う軽自動車税の環境性能割の賦課徴収に関し、三輪以上の軽自動車法第446条第1項(同条第2項又は第3項において準用する場合を含む。)又は法第451条第1項若しくは第2項(これらの規定を同条第4項又は第5項において準用する場合を含む。)の適用を受ける三輪以上の軽自動車に該当するかどうかの判断をするときは、国土交通大臣の認定等(法附則第29条の9第3項に規定する国土交通大臣の認定等をいう。次項において同じ。)に基づき当該判断をするものとする。

3 県知事は、当分の間、第1項の規定により賦課徴収を行う軽自動車税の環境性能割につき、その納付すべき額について不足額があることを附則第15条の5の規定により読み替えられた第74条の6第1項の納期限(納期限の延長があったときは、その延長された納期限)後において知った場合において、当該事実が生じた原因が、国土交通大臣の認定等の申請をした者が偽りその他不正の手段(当該申請をした者に当該申請に必要な情報を直接又は間接に提供した者の偽りその他不正の手段を含む。)により国土交通大臣の認定等を受けたことを事由として国土交通大臣が当該国土交通大臣の認定等を取り消したことによるものであるときは、当該申請をした者又はその一般承継人を当該不足額に係る三輪以上の軽自動車について法附則第29条の11の規定によりその例によることとされた法第161条第1項に規定する申告書を提出すべき当該三輪以上の軽自動車の取得者とみなして、軽自動車税の環境性能割に関する規定を適用する。

4 前項の規定の適用がある場合における納付すべき軽自動車税の環境性能割の額は、同項

の不足額に、これに100分の35の割合を乗じて計算した金額を加算した金額とする。

(軽自動車税の環境性能割の減免の特例)

第15条の4 市長は、当分の間、第74条の8の規定にかかわらず、次の各号のいずれかに該当する三輪以上の軽自動車に対しては、軽自動車税の環境性能割を減免する。

(1) 天災その他特別の事情により滅失又は損壊した三輪以上の軽自動車に代わるものと認められる三輪以上の軽自動車の取得

(2) 取得した三輪以上の軽自動車が、その取得の直後に天災その他特別の事情により滅失又は損壊した場合における当該三輪以上の軽自動車の取得

(3) 身体障害者で規則で定めるもの又は精神障害若しくは知的障害があり、歩行が困難な者で規則で定めるもの(以下「精神障害者等」という。)が、自ら運転する三輪以上の軽自動車を取得した場合における当該三輪以上の軽自動車の取得

(4) 身体障害者で規則で定めるもののうち特に著しい障害を有する者で規則で定めるもの(以下「重度身体障害者」という。)又は精神障害者等が、当該重度身体障害者又は精神障害者等のために当該重度身体障害者又は精神障害者等と生計を一にする者が運転する三輪以上の軽自動車を取得した場合(重度身体障害者で年齢18歳未満のもの又は精神障害者等と生計を一にする者が当該三輪以上の軽自動車を取得した場合を含む。)における当該三輪以上の軽自動車の取得

(5) 身体障害者で規則で定めるもの又は精神障害者等のみで構成される世帯の重度身体障害者又は精神障害者等が、当該重度身体障害者又は精神障害者等のために当該重度身体障害者又は精神障害者等を常時介護する者(当該重度身体障害者又は精神障害者等と生計を一にする者を除く。)が運転する三輪以上の軽自動車を取得し

た場合における当該三輪以上の軽自動車の取得

(6) 構造上身体障害者で規則で定めるものの利用に供するためのものと認められる三輪以上の軽自動車の取得

(7) 専ら身体障害者で規則で定めるものが運転するための構造変更がなされた三輪以上の軽自動車の取得

2 市長は、医療法(昭和23年法律第205号)第31条に規定する公的医療機関の開設者が救急用の三輪以上の軽自動車又はへき地巡回診療の用に供する三輪以上の軽自動車を取得した場合における当該三輪以上の軽自動車の取得に対しては、環境性能割を減免することができる。

(軽自動車税の環境性能割の申告納付の特例)

第15条の5 第74条の6の規定による申告納付については、当分の間、同条中「市長」とあるのは、「県知事」とする。

(軽自動車税の環境性能割に係る徴収取扱費の交付)

第15条の6 市は、県が軽自動車税の環境性能割の賦課徴収に関する事務を行うために要する費用を補償するため、法附則第29条の16第1項に掲げる金額の合計額を、徴収取扱費として県に交付する。

(軽自動車税の環境性能割の税率の特例)

第15条の7 営業用の三輪以上の軽自動車に対する第74条の4の規定の適用については、当分の間、次の表の左欄に掲げる同条の規定中同表の中欄に掲げる字句は、それぞれ同表の右欄に掲げる字句とする。

<u>第1号</u>	<u>100分の1</u>	<u>100分の0.5</u>
<u>第2号</u>	<u>100分の2</u>	<u>100分の1</u>
<u>第3号</u>	<u>100分の3</u>	<u>100分の2</u>

2 自家用の三輪以上の軽自動車に対する第74条の4(第3号に係る部分に限る。)の規定の適用については、当分の間、同号中「100分の3」とあるのは、「100分の2」とする。

(軽自動車税の税率の特例)

第16条 法附則第30条第1項に規定する三輪以上の軽自動車に対する当該軽自動車が最初の道路運送車両法第60条第1項後段の規定による車両番号の指定(次項及び第3項において「初回車両番号指定」という。)を受けた月から起算して14年を経過した月の属する年度以後の年度分の軽自動車税に係る第75条の規定の適用については、当分の間、次の表の左欄に掲げる同条の規定中同表の中欄に掲げる字句は、それぞれ同表の右欄に掲げる字句とする。

略

2 法附則第30条第2項第1号及び第2号に掲げる三輪以上の軽自動車に対する第75条の規定の適用については、当該軽自動車が令和7年4月1日から令和10年3月31日までの間に初回車両番号指定を受けた場合には、当該初回車両番号指定を受けた日の属する年度の翌年度分の軽自動車税に限り、次の表の左欄に掲げる同条の規定中同表の中欄に掲げる字句は、それぞれ同表の右欄に掲げる字句とする。

略

3 法附則第30条第3項の規定の適用を受ける三輪以上の同項に規定するガソリン軽自動車(以下この項において「ガソリン軽自動車」という。)(営業用の乗用のものに限る。)に対する第75条の規定の適用については、当該ガソリン軽自動車が令和7年4月1日から令和8年3月31日までの間に初回車両番号指定を受けた場合には、令和8年度分の軽自動車税に限り、同条第2号ア(イ)中「3,900円」とあるのは「2,000円」と、同号ア(ウ)a中「6,900円」とあるのは「3,500円」とする。

(軽自動車税の種別割の税率の特例)

第16条 法附則第30条第1項に規定する三輪以上の軽自動車に対する当該軽自動車が最初の法第444条第3項に規定する車両番号の指定(次項から第4項までにおいて「初回車両番号指定」という。)を受けた月から起算して14年を経過した月の属する年度以後の年度分の軽自動車税の種別割に係る第75条の規定の適用については、当分の間、次の表の左欄に掲げる同条の規定中同表の中欄に掲げる字句は、それぞれ同表の右欄に掲げる字句とする。

略

2 法附則第30条第2項第1号及び第2号に掲げる三輪以上の軽自動車に対する第75条の規定の適用については、当該軽自動車が令和4年4月1日から令和8年3月31日までの間に初回車両番号指定を受けた場合には、当該初回車両番号指定を受けた日の属する年度の翌年度分の軽自動車税の種別割に限り、次の表の左欄に掲げる同条の規定中同表の中欄に掲げる字句は、それぞれ同表の右欄に掲げる字句とする。

略

3 法附則第30条第3項の規定の適用を受ける三輪以上の法第446条第1項第3号に規定するガソリン軽自動車(以下この項及び次項において「ガソリン軽自動車」という。)(営業用の乗用のものに限る。)に対する第75条の規定の適用については、当該ガソリン軽自動車が令和4年4月1日から令和8年3月31日までの間に初回車両番号指定を受けた場合には、当該初回車両番号指定を受けた日の属する年度の翌年度分の軽自動車税の種別割に限り、同条第2号ア(イ)中「3,900円」とあるのは「2,000円」と、同号ア(ウ)a中「6,900円」とあるのは「3,500円」とする。

4 法附則第30条第4項の規定の適用を受ける三輪以上のガソリン軽自動車(前項の規定の適用を受けるものを除き、営業用の乗用のもの

(軽自動車税の賦課徴収の特例)

第16条の2 市長は、軽自動車税の賦課徴収に関し、三輪以上の軽自動車が前条第2項又は第3項の規定の適用を受ける三輪以上の軽自動車に該当するかどうかの判断をするときは、国土交通大臣の認定等(法附則第30条の2第1項に規定する国土交通大臣の認定等をいう。次項において同じ。)に基づき当該判断をするものとする。

2 市長は、納付すべき軽自動車税の額について不足額があることを第76条第2項の納期限(納期限の延長があったときは、その延長された納期限)後において知った場合において、当該事実が生じた原因が、国土交通大臣の認定等の申請をした者が偽りその不正の手段(当該申請をした者に当該申請に必要な情報を直接又は間接に提供した者の偽りその不正の手段を含む。)により国土交通大臣の認定等を受けたことを事由として国土交通大臣が当該国土交通大臣の認定等を取り消したことによるものであるときは、当該申請をした者又はその一般承継人を賦課期日現在における当該不足額に係る三輪以上の軽自動車の所有者とみなして、軽自動車税に関する規定(第78条及び第79条の規定を除く。)を適用する。

3 前項の規定の適用がある場合における納付すべき軽自動車税の額は、同項の不足額に、これに100分の35の割合を乗じて計算した金額を加算した金額とする。

(上場株式等に係る配当所得等に係る市民税

のに限る。)に対する第75条の規定の適用については、当該ガソリン軽自動車令和4年4月1日から令和7年3月31日までの間に初回車両番号指定を受けた場合には、当該初回車両番号指定を受けた日の属する年度の翌年度分の軽自動車税の種別割に限り、同条第2号ア(イ)中「3,900円」とあるのは「3,000円」と、同号ア(ウ)a中「6,900円」とあるのは「5,200円」とする。

(軽自動車税の種別割の賦課徴収の特例)

第16条の2 市長は、軽自動車税の種別割の賦課徴収に関し、三輪以上の軽自動車前条第2項から第4項までの規定の適用を受ける三輪以上の軽自動車に該当するかどうかの判断をするときは、国土交通大臣の認定等(法附則第30条の2第1項に規定する国土交通大臣の認定等をいう。次項において同じ。)に基づき当該判断をするものとする。

2 市長は、納付すべき軽自動車税の種別割の額について不足額があることを第76条第2項の納期限(納期限の延長があったときは、その延長された納期限)後において知った場合において、当該事実が生じた原因が、国土交通大臣の認定等の申請をした者が偽りその不正の手段(当該申請をした者に当該申請に必要な情報を直接又は間接に提供した者の偽りその不正の手段を含む。)により国土交通大臣の認定等を受けたことを事由として国土交通大臣が当該国土交通大臣の認定等を取り消したことによるものであるときは、当該申請をした者又はその一般承継人を賦課期日現在における当該不足額に係る三輪以上の軽自動車の所有者とみなして、軽自動車税の種別割に関する規定(第80条及び第81条の規定を除く。)を適用する。

3 前項の規定の適用がある場合における納付すべき軽自動車税の種別割の額は、同項の不足額に、これに100分の35の割合を乗じて計算した金額を加算した金額とする。

(上場株式等に係る配当所得等に係る市民税

の課税の特例)

第16条の3 略

2 略

3 第1項の規定の適用がある場合には、次に定めるところによる。

(1) 略

(2) 第33条の6から第33条の8まで、第33条の9第1項、附則第7条第1項及び附則第7条の3第1項の規定の適用については、第33条の6中「所得割の額」とあるのは「所得割の額及び附則第16条の3第1項の規定による市民税の所得割の額」と、第33条の7第1項前段、第33条の8、第33条の9第1項、附則第7条第1項及び附則第7条の3第1項中「所得割の額」とあるのは「所得割の額並びに附則第16条の3第1項の規定による市民税の所得割の額」と、第33条の7第1項後段中「所得割の額」とあるのは「所得割の額及び附則第16条の3第1項の規定による市民税の所得割の額の合計額」とする。

(3)～(5) 略

(土地の譲渡等に係る事業所得等に係る市民税の課税の特例)

第16条の4 略

2 略

3 第1項の規定の適用がある場合には、次に定めるところによる。

(1) 略

(2) 第33条の6から第33条の8まで、第33条の9第1項、附則第7条第1項及び附則第7条の3第1項の規定の適用については、第33条の6中「所得割の額」とあるのは「所得割の額及び附則第16条の4第1項の規定による市民税の所得割の額」と、第33条の7第1項前段、第33条の8、第33条の9第1項、附則第7条第1項及び附則第7条の3第1項中「所得割の額」とあるのは「所得割の額並

の課税の特例)

第16条の3 略

2 略

3 第1項の規定の適用がある場合には、次に定めるところによる。

(1) 略

(2) 第33条の6から第33条の8まで、第33条の9第1項、附則第7条第1項、附則第7条の3第1項及び附則第7条の3の2第1項の規定の適用については、第33条の6中「所得割の額」とあるのは「所得割の額及び附則第16条の3第1項の規定による市民税の所得割の額」と、第33条の7第1項前段、第33条の8、第33条の9第1項、附則第7条第1項、附則第7条の3第1項及び附則第7条の3の2第1項中「所得割の額」とあるのは「所得割の額並びに附則第16条の3第1項の規定による市民税の所得割の額」と、第33条の7第1項後段中「所得割の額」とあるのは「所得割の額及び附則第16条の3第1項の規定による市民税の所得割の額の合計額」とする。

(3)～(5) 略

(土地の譲渡等に係る事業所得等に係る市民税の課税の特例)

第16条の4 略

2 略

3 第1項の規定の適用がある場合には、次に定めるところによる。

(1) 略

(2) 第33条の6から第33条の8まで、第33条の9第1項、附則第7条第1項、附則第7条の3第1項及び附則第7条の3の2第1項の規定の適用については、第33条の6中「所得割の額」とあるのは「所得割の額及び附則第16条の4第1項の規定による市民税の所得割の額」と、第33条の7第1項前段、第33条の8、第33条の9第1項、附則第7条第1項、附則第7条の3第1項及び附則第7条の3の2第1

びに附則第16条の4第1項の規定による市民税の所得割の額」と、第33条の7第1項後段中「所得割の額」とあるのは「所得割の額及び附則第16条の4第1項の規定による市民税の所得割の額の合計額」とする。

(3)～(5) 略

4 略

(長期譲渡所得に係る個人の市民税の課税の特例)

第17条 略

2 略

3 第1項の規定の適用がある場合には、次に定めるところによる。

(1) 略

(2) 第33条の6から第33条の8まで、第33条の9第1項、附則第7条第1項及び附則第7条の3第1項の規定の適用については、第33条の6中「所得割の額」とあるのは「所得割の額及び附則第17条第1項の規定による市民税の所得割の額」と、第33条の7第1項前段、第33条の8、第33条の9第1項、附則第7条第1項及び附則第7条の3第1項中「所得割の額」とあるのは「所得割の額並びに附則第17条第1項の規定による市民税の所得割の額」と、第33条の7第1項後段中「所得割の額」とあるのは「所得割の額及び附則第17条第1項の規定による市民税の所得割の額の合計額」とする。

(3)～(5) 略

(優良住宅地の造成等のために土地等を譲渡した場合の長期譲渡所得に係る市民税の課税の特例)

第17条の2 昭和63年度から令和11年度までの各年度分の個人の市民税に限り、所得割の納税義務者が前年中に前条第1項に規定する譲渡所得の基因となる土地等(租税特別措置法第31条第1項に規定する土地等をいう。以下

項中「所得割の額」とあるのは「所得割の額並びに附則第16条の4第1項の規定による市民税の所得割の額」と、第33条の7第1項後段中「所得割の額」とあるのは「所得割の額及び附則第16条の4第1項の規定による市民税の所得割の額の合計額」とする。

(3)～(5) 略

4 略

(長期譲渡所得に係る個人の市民税の課税の特例)

第17条 略

2 略

3 第1項の規定の適用がある場合には、次に定めるところによる。

(1) 略

(2) 第33条の6から第33条の8まで、第33条の9第1項、附則第7条第1項、附則第7条の3第1項及び附則第7条の3の2第1項の規定の適用については、第33条の6中「所得割の額」とあるのは「所得割の額及び附則第17条第1項の規定による市民税の所得割の額」と、第33条の7第1項前段、第33条の8、第33条の9第1項、附則第7条第1項、附則第7条の3第1項及び附則第7条の3の2第1項中「所得割の額」とあるのは「所得割の額並びに附則第17条第1項の規定による市民税の所得割の額」と、第33条の7第1項後段中「所得割の額」とあるのは「所得割の額及び附則第17条第1項の規定による市民税の所得割の額の合計額」とする。

(3)～(5) 略

(優良住宅地の造成等のために土地等を譲渡した場合の長期譲渡所得に係る市民税の課税の特例)

第17条の2 昭和63年度から令和8年度までの各年度分の個人の市民税に限り、所得割の納税義務者が前年中に前条第1項に規定する譲渡所得の基因となる土地等(租税特別措置法第31条第1項に規定する土地等をいう。以下

この条において同じ。)の譲渡(同項に規定する譲渡をいう。以下この条において同じ。)をした場合において、当該譲渡が優良住宅地等のための譲渡(法附則第34条の2第1項に規定する優良住宅地等のための譲渡をいう。)に該当するときにおける前条第1項に規定する譲渡所得(次条の規定の適用を受ける譲渡所得を除く。次項において同じ。)に係る課税長期譲渡所得金額に対して課する市民税の所得割の額は、前条第1項の規定にかかわらず、次の各号に掲げる場合の区分に応じ、当該各号に定める金額に相当する額とする。

(1)・(2) 略

2 前項の規定は、昭和63年度から令和11年度までの各年度分の個人の市民税に限り、所得割の納税義務者が前年中に前条第1項に規定する譲渡所得の基因となる土地等の譲渡をした場合において、当該譲渡が確定優良住宅地等予定地のための譲渡(法附則第34条の2第5項に規定する確定優良住宅地等予定地のための譲渡をいう。以下この項において同じ。)に該当するときにおける前条第1項に規定する譲渡所得に係る課税長期譲渡所得金額に対して課する市民税の所得割について準用する。この場合において、当該譲渡が法附則第34条の2第10項の規定に該当することとなるときは、当該譲渡は確定優良住宅地等予定地のための譲渡ではなかったものとみなす。

3 略

(短期譲渡所得に係る個人の市民税の課税の特例)

第18条 略

2～4 略

5 第1項の規定の適用がある場合には、次に定めるところによる。

(1) 略

(2) 第33条の6から第33条の8まで、第33条の9第1項、附則第7条第1項及び附則第7条の3第1項の規定の適用については、第33

この条において同じ。)の譲渡(同項に規定する譲渡をいう。以下この条において同じ。)をした場合において、当該譲渡が優良住宅地等のための譲渡(法附則第34条の2第1項に規定する優良住宅地等のための譲渡をいう。)に該当するときにおける前条第1項に規定する譲渡所得(次条の規定の適用を受ける譲渡所得を除く。次項において同じ。)に係る課税長期譲渡所得金額に対して課する市民税の所得割の額は、前条第1項の規定にかかわらず、次の各号に掲げる場合の区分に応じ、当該各号に定める金額に相当する額とする。

(1)・(2) 略

2 前項の規定は、昭和63年度から令和8年度までの各年度分の個人の市民税に限り、所得割の納税義務者が前年中に前条第1項に規定する譲渡所得の基因となる土地等の譲渡をした場合において、当該譲渡が確定優良住宅地等予定地のための譲渡(法附則第34条の2第5項に規定する確定優良住宅地等予定地のための譲渡をいう。以下この項において同じ。)に該当するときにおける前条第1項に規定する譲渡所得に係る課税長期譲渡所得金額に対して課する市民税の所得割について準用する。この場合において、当該譲渡が法附則第34条の2第10項の規定に該当することとなるときは、当該譲渡は確定優良住宅地等予定地のための譲渡ではなかったものとみなす。

3 略

(短期譲渡所得に係る個人の市民税の課税の特例)

第18条 略

2～4 略

5 第1項の規定の適用がある場合には、次に定めるところによる。

(1) 略

(2) 第33条の6から第33条の8まで、第33条の9第1項、附則第7条第1項、附則第7条の3第1項及び附則第7条の3の2第1項の規定の

条の6中「所得割の額」とあるのは「所得割の額及び附則第18条第1項の規定による市民税の所得割の額」と、第33条の7第1項前段、第33条の8、第33条の9第1項、附則第7条第1項及び附則第7条の3第1項中

「所得割の額」とあるのは「所得割の額並びに附則第18条第1項の規定による市民税の所得割の額」と、第33条の7第1項後段中「所得割の額」とあるのは「所得割の額及び附則第18条第1項の規定による市民税の所得割の額の合計額」とする。

(3)～(5) 略

(一般株式等に係る譲渡所得等に係る個人の市民税の課税の特例)

第19条 略

2 前項の規定の適用がある場合には、次に定めるところによる。

(1) 略

(2) 第33条の6から第33条の8まで、第33条の9第1項、附則第7条第1項及び附則第7条の3第1項の規定の適用については、第33条の6中「所得割の額」とあるのは「所得割の額及び附則第19条第1項の規定による市民税の所得割の額」と、第33条の7第1項前段、第33条の8、第33条の9第1項、附則第7条第1項及び附則第7条の3第1項中

「所得割の額」とあるのは「所得割の額並びに附則第19条第1項の規定による市民税の所得割の額」と、第33条の7第1項後段中「所得割の額」とあるのは「所得割の額及び附則第19条第1項の規定による市民税の所得割の額の合計額」とする。

(3)～(5) 略

(先物取引に係る雑所得等に係る個人の市民税の課税の特例)

第20条 略

2 前項の規定の適用がある場合には、次に定めるところによる。

適用については、第33条の6中「所得割の額」とあるのは「所得割の額及び附則第18条第1項の規定による市民税の所得割の額」と、第33条の7第1項前段、第33条の8、第33条の9第1項、附則第7条第1項、附則第7条の3第1項及び附則第7条の3の2第1項中

「所得割の額」とあるのは「所得割の額並びに附則第18条第1項の規定による市民税の所得割の額」と、第33条の7第1項後段中「所得割の額」とあるのは「所得割の額及び附則第18条第1項の規定による市民税の所得割の額の合計額」とする。

(3)～(5) 略

(一般株式等に係る譲渡所得等に係る個人の市民税の課税の特例)

第19条 略

2 前項の規定の適用がある場合には、次に定めるところによる。

(1) 略

(2) 第33条の6から第33条の8まで、第33条の9第1項、附則第7条第1項、附則第7条の3第1項及び附則第7条の3の2第1項の規定の適用については、第33条の6中「所得割の額」とあるのは「所得割の額及び附則第19条第1項の規定による市民税の所得割の額」と、第33条の7第1項前段、第33条の8、第33条の9第1項、附則第7条第1項、附則第7条の3第1項及び附則第7条の3の2第1項中

「所得割の額」とあるのは「所得割の額並びに附則第19条第1項の規定による市民税の所得割の額」と、第33条の7第1項後段中「所得割の額」とあるのは「所得割の額及び附則第19条第1項の規定による市民税の所得割の額の合計額」とする。

(3)～(5) 略

(先物取引に係る雑所得等に係る個人の市民税の課税の特例)

第20条 略

2 前項の規定の適用がある場合には、次に定めるところによる。

(1) 略

(2) 第33条の6から第33条の8まで、第33条の9第1項、附則第7条第1項及び附則第7条の3第1項の規定の適用については、第33条の6中「所得割の額」とあるのは「所得割の額及び附則第20条第1項の規定による市民税の所得割の額」と、第33条の7第1項前段、第33条の8、第33条の9第1項、附則第7条第1項及び附則第7条の3第1項中「所得割の額」とあるのは「所得割の額並びに附則第20条第1項の規定による市民税の所得割の額」と、第33条の7第1項後段中「所得割の額」とあるのは「所得割の額及び附則第20条第1項の規定による市民税の所得割の額の合計額」とする。

(3)～(5) 略

(特例適用利子等及び特例適用配当等に係る個人の市民税の課税の特例)

第20条の2 略

2 前項の規定の適用がある場合には、次に定めるところによる。

(1) 略

(2) 第33条の6から第33条の8まで、第33条の9第1項並びに附則第7条第1項及び第7条の3第1項の規定の適用については、第33条の6中「所得割の額」とあるのは「所得割の額及び附則第20条の2第1項の規定による市民税の所得割の額」と、第33条の7第1項前段、第33条の8、第33条の9第1項並びに附則第7条第1項及び第7条の3第1項中「所得割の額」とあるのは「所得割の額並びに附則第20条の2第1項の規定による市民税の所得割の額」と、第33条の7第1項後段中「所得割の額」とあるのは「所得割の額及び附則第20条の2第1項の規定による市民税の所得割の額の合計額」とする。

(3)～(5) 略

3・4 略

(1) 略

(2) 第33条の6から第33条の8まで、第33条の9第1項、附則第7条第1項、附則第7条の3第1項及び附則第7条の3の2第1項の規定の適用については、第33条の6中「所得割の額」とあるのは「所得割の額及び附則第20条第1項の規定による市民税の所得割の額」と、第33条の7第1項前段、第33条の8、第33条の9第1項、附則第7条第1項、附則第7条の3第1項及び附則第7条の3の2第1項中「所得割の額」とあるのは「所得割の額並びに附則第20条第1項の規定による市民税の所得割の額」と、第33条の7第1項後段中「所得割の額」とあるのは「所得割の額及び附則第20条第1項の規定による市民税の所得割の額の合計額」とする。

(3)～(5) 略

(特例適用利子等及び特例適用配当等に係る個人の市民税の課税の特例)

第20条の2 略

2 前項の規定の適用がある場合には、次に定めるところによる。

(1) 略

(2) 第33条の6から第33条の8まで、第33条の9第1項並びに附則第7条第1項、第7条の3第1項及び第7条の3の2第1項の規定の適用については、第33条の6中「所得割の額」とあるのは「所得割の額及び附則第20条の2第1項の規定による市民税の所得割の額」と、第33条の7第1項前段、第33条の8、第33条の9第1項並びに附則第7条第1項、第7条の3第1項及び第7条の3の2第1項中「所得割の額」とあるのは「所得割の額並びに附則第20条の2第1項の規定による市民税の所得割の額」と、第33条の7第1項後段中「所得割の額」とあるのは「所得割の額及び附則第20条の2第1項の規定による市民税の所得割の額の合計額」とする。

(3)～(5) 略

3・4 略

5 第3項後段の規定の適用がある場合には、次に定めるところによる。

(1) 略

(2) 第33条の6から第33条の8まで、第33条の9第1項並びに附則第7条第1項及び第7条の3第1項の規定の適用については、第33条の6中「所得割の額」とあるのは「所得割の額及び附則第20条の2第3項後段の規定による市民税の所得割の額」と、第33条の7第1項前段、第33条の8、第33条の9第1項並びに附則第7条第1項及び第7条の3第1項中「所得割の額」とあるのは「所得割の額並びに附則第20条の2第3項後段の規定による市民税の所得割の額」と、第33条の7第1項後段中「所得割の額」とあるのは「所得割の額及び附則第20条の2第3項後段の規定による市民税の所得割の額の合計額」とする。

(3)～(5) 略

(条約適用利子等及び条約適用配当等に係る個人の市民税の課税の特例)

第20条の3 略

2 前項の規定の適用がある場合には、次に定めるところによる。

(1) 略

(2) 第33条の6から第33条の8まで、第33条の9第1項並びに附則第7条第1項及び第7条の3第1項の規定の適用については、第33条の6中「所得割の額」とあるのは「所得割の額及び附則第20条の3第1項の規定による市民税の所得割の額」と、第33条の7第1項前段、第33条の8、第33条の9第1項並びに附則第7条第1項及び第7条の3第1項中「所得割の額」とあるのは「所得割の額並びに附則第20条の3第1項の規定による市民税の所得割の額」と、第33条の7第1項後段中「所得割の額」とあるのは「所得割の額及び附則第20条の3第1項の規定による市民税の所得割の額の合計額」とする。

5 第3項後段の規定の適用がある場合には、次に定めるところによる。

(1) 略

(2) 第33条の6から第33条の8まで、第33条の9第1項並びに附則第7条第1項、第7条の3第1項及び第7条の3の2第1項の規定の適用については、第33条の6中「所得割の額」とあるのは「所得割の額及び附則第20条の2第3項後段の規定による市民税の所得割の額」と、第33条の7第1項前段、第33条の8、第33条の9第1項並びに附則第7条第1項、第7条の3第1項及び第7条の3の2第1項中「所得割の額」とあるのは「所得割の額並びに附則第20条の2第3項後段の規定による市民税の所得割の額」と、第33条の7第1項後段中「所得割の額」とあるのは「所得割の額及び附則第20条の2第3項後段の規定による市民税の所得割の額の合計額」とする。

(3)～(5) 略

(条約適用利子等及び条約適用配当等に係る個人の市民税の課税の特例)

第20条の3 略

2 前項の規定の適用がある場合には、次に定めるところによる。

(1) 略

(2) 第33条の6から第33条の8まで、第33条の9第1項並びに附則第7条第1項、第7条の3第1項及び第7条の3の2第1項の規定の適用については、第33条の6中「所得割の額」とあるのは「所得割の額及び附則第20条の3第1項の規定による市民税の所得割の額」と、第33条の7第1項前段、第33条の8、第33条の9第1項並びに附則第7条第1項、第7条の3第1項及び第7条の3の2第1項中「所得割の額」とあるのは「所得割の額並びに附則第20条の3第1項の規定による市民税の所得割の額」と、第33条の7第1項後段中「所得割の額」とあるのは「所得割の額及び附則第20条の3第1項の規定による市民税の

<p>(3)～(5) 略</p> <p>3・4 略</p> <p>5 第3項後段の規定の適用がある場合には、次に定めるところによる。</p> <p>(1) 略</p> <p>(2) 第33条の6から第33条の8まで、第33条の9第1項並びに附則第7条第1項及び第7条の3第1項の規定の適用については、第33条の6中「所得割の額」とあるのは「所得割の額及び附則第20条の3第3項後段の規定による市民税の所得割の額」と、第33条の7第1項前段、第33条の8、第33条の9第1項並びに附則第7条第1項及び第7条の3第1項中「所得割の額」とあるのは「所得割の額並びに附則第20条の3第3項後段の規定による市民税の所得割の額」と、第33条の7第1項後段中「所得割の額」とあるのは「所得割の額及び附則第20条の3第3項後段の規定による市民税の所得割の額の合計額」とする。</p> <p>(3)～(5) 略</p> <p>6 略</p>	<p>所得割の額の合計額」とする。</p> <p>(3)～(5) 略</p> <p>3・4 略</p> <p>5 第3項後段の規定の適用がある場合には、次に定めるところによる。</p> <p>(1) 略</p> <p>(2) 第33条の6から第33条の8まで、第33条の9第1項並びに附則第7条第1項、<u>第7条の3第1項及び第7条の3の2第1項</u>の規定の適用については、第33条の6中「所得割の額」とあるのは「所得割の額及び附則第20条の3第3項後段の規定による市民税の所得割の額」と、第33条の7第1項前段、第33条の8、第33条の9第1項並びに附則第7条第1項、<u>第7条の3第1項及び第7条の3の2第1項</u>中「所得割の額」とあるのは「所得割の額並びに附則第20条の3第3項後段の規定による市民税の所得割の額」と、第33条の7第1項後段中「所得割の額」とあるのは「所得割の額及び附則第20条の3第3項後段の規定による市民税の所得割の額の合計額」とする。</p> <p>(3)～(5) 略</p> <p>6 略</p>
---	---

附 則

(施行期日)

第1条 この条例は、令和8年4月1日から施行する。

(固定資産税に関する経過措置)

第2条 別段の定めがあるものを除き、改正後の日進市税条例(以下「新条例」という。)の規定中固定資産税に関する部分は、令和8年度以後の年度分の固定資産税について適用し、令和7年度分までの固定資産税については、なお従前の例による。

2 令和6年4月1日から令和8年3月31日までの間に新たに取得された地方税法等の一部を改正する法律(令和8年法律第2号)第1条の規定による改正前の地方税法(昭和25年法律第226号。次項において「旧法」という。)附則第15条第25項に規定する特定再生可能エネルギー発電設備に対して課する固定資産税については、なお従前の例による。

3 平成30年4月1日から令和8年3月31日までの間に旧法附則第15条の11第1項に規定する利便性

等向上改修工事が行われた同項に規定する改修実演芸術公演施設に対して課する固定資産税については、なお従前の例による。

(軽自動車税に関する経過措置)

第3条 新条例の規定中軽自動車税に関する部分は、令和8年度以後の年度分の軽自動車税について適用する。

2 この条例の施行の日前の三輪以上の軽自動車の取得に対して課する軽自動車税の環境性能割については、なお従前の例による。

3 令和7年度以前の年度分の軽自動車税の種別割については、なお従前の例による。

(日進市税条例等の一部を改正する条例の一部改正)

第4条 日進市税条例等の一部を改正する条例(平成26年日進市条例第13号)の一部を次のように改正する。

改正後	改正前		
<p style="text-align: center;">附 則</p> <p style="text-align: center;">(軽自動車税に関する経過措置)</p> <p>第6条 平成27年3月31日以前に初めて道路運送車両法第60条第1項後段の規定による車両番号の指定を受けた三輪以上の軽自動車に対して課する軽自動車税に係る日進市税条例第75条及び附則第16条の規定の適用については、次の表の左欄に掲げる同条例の規定中同表の中欄に掲げる字句は、それぞれ同表の右欄に掲げる字句とする。</p> <table border="1" style="width: 100%; margin-top: 10px;"> <tr> <td style="text-align: center;">略</td> </tr> </table>	略	<p style="text-align: center;">附 則</p> <p style="text-align: center;">(軽自動車税に関する経過措置)</p> <p>第6条 平成27年3月31日以前に初めて道路運送車両法第60条第1項後段の規定による車両番号の指定を受けた三輪以上の軽自動車に対して課する軽自動車税の<u>種別割</u>に係る日進市税条例第75条及び附則第16条の規定の適用については、次の表の左欄に掲げる同条例の規定中同表の中欄に掲げる字句は、それぞれ同表の右欄に掲げる字句とする。</p> <table border="1" style="width: 100%; margin-top: 10px;"> <tr> <td style="text-align: center;">略</td> </tr> </table>	略
略			
略			

議案第 33 号

専決処分事項の承認を求めることについて
(日進市都市計画税条例の一部を改正する条例)

次の事項について、緊急執行を要したため、地方自治法第 179 条第 1 項の規定により、専決処分書のとおり処分したので、同条第 3 項の規定により議会に報告し、承認を求める。

令和 8 年 5 月 18 日提出

日進市長 近 藤 裕 貴

1 提案理由

この案を提出するのは、地方税法の一部改正に伴い、日進市都市計画税条例の一部を改正する必要があるからであります。

2 主な改正点

- (1) バリアフリー改修が行われた劇場や音楽堂等に係る税額の減額措置について、わがまち特例を導入する。
- (2) その他必要な規定の整理を行う。

専決第3号

専決処分の実施について

地方自治法第179条第1項の規定により、下記のことを専決処分した。

記

日進市都市計画税条例の一部を改正する条例
(別紙)

令和8年3月31日

日進市長 近藤裕貴

日進市都市計画税条例の一部を改正する条例

令和 8 年 3 月 31 日
 条 例 第 16 号

日進市都市計画税条例(昭和42年日進町条例第7号)の一部を次のように改正する。

改正後	改正前
<p>附 則</p> <p>(法附則第15条第31項の条例で定める割合)</p> <p>2 法附則第15条第31項に規定する市町村の条例で定める割合は3分の2とする。</p> <p>(法附則第15条第36項の条例で定める割合)</p> <p>3 法附則第15条第36項に規定する市町村の条例で定める割合は2分の1とする。</p> <p>(法附則第15条第40項の条例で定める割合)</p> <p>4 法附則第15条第40条に規定する市町村の条例で定める割合は4分の3とする。</p> <p>(法附則第15条の11第1項の条例で定める割合)</p> <p>5 法附則第15条の11第1項に規定する市町村の条例で定める割合は3分の1とする。</p> <p>(改修特別特定建築物に対する都市計画税の減額の規定の適用を受けようとする者がすべき申告)</p> <p>6 法附則第15条の11第1項の改修特別特定建築物について、同項の規定の適用を受けようとする者は、同項に規定する利便性等向上改修工事が完了した日から3月以内に、次に掲げる事項を記載した申告書に<u>地方税法施行規則(昭和29年総理府令第23号)附則第7条の2第1項に規定する補助に係る補助金確定通知書の写し及び高齢者、障害者等の移動等の円滑化の促進に関する法律(平成18年法律第91号)第14条第1項に規定する建築物移動等円滑化基準(同条第3項の条例で付加した事項を含む。)</u>又は同法第17条第3項第1号に規定する同法第2条第20号に規定する建築物特定施設の構造及び配置に関する基準に適合する旨を証する書類を添付して市長に提</p>	<p>附 則</p> <p>(法附則第15条第32項の条例で定める割合)</p> <p>2 法附則第15条第32項に規定する市町村の条例で定める割合は3分の2とする。</p> <p>(法附則第15条第37項の条例で定める割合)</p> <p>3 法附則第15条第37項に規定する市町村の条例で定める割合は2分の1とする。</p> <p>(法附則第15条第41項の条例で定める割合)</p> <p>4 法附則第15条第41項に規定する市町村の条例で定める割合は4分の3とする。</p> <p>(改修実演芸術公演施設に対する都市計画税の減額の規定の適用を受けようとする者がすべき申告)</p> <p>5 法附則第15条の11第1項の改修実演芸術公演施設について、同項の規定の適用を受けようとする者は、同項に規定する利便性等向上改修工事が完了した日から3月以内に、次に掲げる事項を記載した申告書に<u>高齢者、障害者等の移動等の円滑化の促進に関する法律施行規則(平成18年国土交通省令第110号)第10条第2項に規定する通知書の写し及び主として劇場、音楽堂等の活性化に関する法律(平成24年法律第49号)第2条第2項に規定する実演芸術の公演の用に供する施設である旨を証する書類を添付して市長に提出しなければならない。</u></p>

出しなければならない。

(1)・(2) 略

(3) 家屋が高齢者、障害者等の移動等の円滑化の促進に関する法律施行令(平成18年政令第379号)第5条各号に掲げる特別特定建築物(高齢者、障害者等の移動等の円滑化の促進に関する法律第14条第3項の条例で定める同法第2条第18号に規定する特定建築物を含む。)のいずれに該当するかの別

(4)～(6) 略

(宅地等に対して課する令和6年度から令和8年度までの各年度分の都市計画税の特例)

7 略

8 略

9 附則第7項の規定の適用を受ける宅地等に係る令和6年度から令和8年度までの各年度分の宅地等調整都市計画税額は、当該宅地等調整都市計画税額が、当該宅地等に係る当該年度分の都市計画税の課税標準となるべき価格に10分の2を乗じて得た額(当該宅地等が当該年度分の固定資産税について法第349条の3(第18項を除く。))又は附則第15条から第15条の3までの規定の適用を受ける宅地等であるときは、当該額にこれらの規定に定める率を乗じて得た額)を当該宅地等に係る当該年度分の都市計画税の課税標準となるべき額とした場合における都市計画税額に満たない場合には、附則第7項の規定にかかわらず、当該都市計画税額とする。

10 商業地等のうち当該商業地等の当該年度の負担水準が0.6以上0.7以下のものに係る令和6年度から令和8年度までの各年度分の都市計画税の額は、附則第7項の規定にかかわらず、当該商業地等の当該年度分の都市計画税に係る前年度分の都市計画税の課税標準額(当該商業地等が当該年度分の固定資産税について法第349条の3(第18項を除く。))又は附則第15条から第15条の3までの規定の適用を受ける商業地等であるときは、当該課

(1)・(2) 略

(3) 家屋が高齢者、障害者等の移動等の円滑化の促進に関する法律施行令(平成18年政令第379号)第5条第3号に規定する劇場若しくは演芸場又は同条第4号に規定する集会場若しくは公会堂のいずれに該当するかの別

(4)～(6) 略

(宅地等に対して課する令和6年度から令和8年度までの各年度分の都市計画税の特例)

6 略

7 略

8 附則第6項の規定の適用を受ける宅地等に係る令和6年度から令和8年度までの各年度分の宅地等調整都市計画税額は、当該宅地等調整都市計画税額が、当該宅地等に係る当該年度分の都市計画税の課税標準となるべき価格に10分の2を乗じて得た額(当該宅地等が当該年度分の固定資産税について法第349条の3(第18項を除く。))又は附則第15条から第15条の3までの規定の適用を受ける宅地等であるときは、当該額にこれらの規定に定める率を乗じて得た額)を当該宅地等に係る当該年度分の都市計画税の課税標準となるべき額とした場合における都市計画税額に満たない場合には、附則第6項の規定にかかわらず、当該都市計画税額とする。

9 商業地等のうち当該商業地等の当該年度の負担水準が0.6以上0.7以下のものに係る令和6年度から令和8年度までの各年度分の都市計画税の額は、附則第6項の規定にかかわらず、当該商業地等の当該年度分の都市計画税に係る前年度分の都市計画税の課税標準額(当該商業地等が当該年度分の固定資産税について法第349条の3(第18項を除く。))又は附則第15条から第15条の3までの規定の適用を受ける商業地等であるときは、当該課税標

税標準額にこれらの規定に定める率を乗じて得た額)を当該商業地等に係る当該年度分の都市計画税の課税標準となるべき額とした場合における都市計画税額(以下「商業地等据置都市計画税額」という。)とする。

- 11 商業地等のうち当該商業地等の当該年度の負担水準が0.7を超えるものに係る令和6年度から令和8年度までの各年度分の都市計画税の額は、附則第7項の規定にかかわらず、当該商業地等に係る当該年度分の都市計画税の課税標準となるべき価格に10分の7を乗じて得た額(当該商業地等が当該年度分の固定資産税について法第349条の3(第18項を除く。))又は附則第15条から第15条の3までの規定の適用を受ける商業地等であるときは、当該額にこれらの規定に定める率を乗じて得た額)を当該商業地等に係る当該年度分の都市計画税の課税標準となるべき額とした場合における都市計画税額(以下「商業地等調整都市計画税額」という。)とする。
- (農地に対して課する令和6年度から令和8年度までの各年度分の都市計画税の特例)

12 略

(市街化区域農地に対して課する平成7年度以降の各年度分の都市計画税の特例)

13 略

14 略

15 略

(宅地化農地に対して課する都市計画税の納税義務の免除等)

16 略

- 17 附則第7項及び第9項の「宅地等」とは法附則第17条第2号に、附則第7項及び第10項の「前年度分の都市計画税の課税標準額」とは法附則第25条第6項において読み替えて準用される法附則第18条第6項に、附則第8項、第10項及び第11項の「商業地等」とは法附則第17条第4号に、附則第10項から第12項までの「負担水準」とは法附則第17条第8号ロに、附則第12項の「農地」とは法附則第17条第1

準額にこれらの規定に定める率を乗じて得た額)を当該商業地等に係る当該年度分の都市計画税の課税標準となるべき額とした場合における都市計画税額(以下「商業地等据置都市計画税額」という。)とする。

- 10 商業地等のうち当該商業地等の当該年度の負担水準が0.7を超えるものに係る令和6年度から令和8年度までの各年度分の都市計画税の額は、附則第6項の規定にかかわらず、当該商業地等に係る当該年度分の都市計画税の課税標準となるべき価格に10分の7を乗じて得た額(当該商業地等が当該年度分の固定資産税について法第349条の3(第18項を除く。))又は附則第15条から第15条の3までの規定の適用を受ける商業地等であるときは、当該額にこれらの規定に定める率を乗じて得た額)を当該商業地等に係る当該年度分の都市計画税の課税標準となるべき額とした場合における都市計画税額(以下「商業地等調整都市計画税額」という。)とする。
- (農地に対して課する令和6年度から令和8年度までの各年度分の都市計画税の特例)

11 略

(市街化区域農地に対して課する平成7年度以降の各年度分の都市計画税の特例)

12 略

13 略

14 略

(宅地化農地に対して課する都市計画税の納税義務の免除等)

15 略

- 16 附則第6項及び第8項の「宅地等」とは法附則第17条第2号に、附則第6項及び第9項の「前年度分の都市計画税の課税標準額」とは法附則第25条第6項において読み替えて準用される法附則第18条第6項に、附則第7項、第9項及び第10項の「商業地等」とは法附則第17条第4号に、附則第9項から第11項までの「負担水準」とは法附則第17条第8号ロに、附則第11項の「農地」とは法附則第17条第1号に、

号に、同項の「前年度分の都市計画税の課税標準額」とは法附則第26条第2項において読み替えて準用される法附則第18条第6項に、附則第13項から第15項までの「市街化区域農地」とは法附則第19条の2第1項に、附則第14項の「前年度分の都市計画税の課税標準額」とは法附則第27条の2第3項において読み替えて準用される法附則第18条第6項に規定するところによる。

18 法附則第15条第1項、第8項、第12項、第14項、第16項、第18項、第23項、第31項、第32項、第36項、第40項若しくは第43項、第15条の2第2項、第15条の3又は第63条の規定の適用がある各年度分の都市計画税に限り、第2条第2項中「又は第33項」とあるのは「若しくは第33項又は附則第15条から第15条の3まで若しくは第63条」とする。
(用途変更宅地等及び類似用途変更宅地等に対して課する令和6年度から令和8年度までの各年度分の都市計画税の特例)

19 略

同項の「前年度分の都市計画税の課税標準額」とは法附則第26条第2項において読み替えて準用される法附則第18条第6項に、附則第12項から第14項までの「市街化区域農地」とは法附則第19条の2第1項に、附則第13項の「前年度分の都市計画税の課税標準額」とは法附則第27条の2第3項において読み替えて準用される法附則第18条第6項に規定するところによる。

17 法附則第15条第1項、第9項、第13項、第15項、第17項、第19項、第24項、第32項、第33項、第37項、第41項若しくは第44項、第15条の2第2項、第15条の3又は第63条の規定の適用がある各年度分の都市計画税に限り、第2条第2項中「又は第33項」とあるのは「若しくは第33項又は附則第15条から第15条の3まで若しくは第63条」とする。
(用途変更宅地等及び類似用途変更宅地等に対して課する令和6年度から令和8年度までの各年度分の都市計画税の特例)

18 略

附 則

(施行期日)

第1条 この条例は、令和8年4月1日から施行する。

(経過措置)

第2条 次項に定めるものを除き、改正後の日進市都市計画税条例の規定は、令和8年度以後の年度分の都市計画税について適用し、令和7年度分までの都市計画税については、なお従前の例による。

2 平成30年4月1日から令和8年3月31日までの間に地方税法等の一部を改正する法律(令和8年法律第2号)第1条の規定による改正前の地方税法(昭和25年法律第226号)附則第15条の11第1項に規定する利便性等向上改修工事が行われた同項に規定する改修実演芸術公演施設に対して課する都市計画税については、なお従前の例による。

議案第 34 号

専決処分事項の承認を求めることについて

(日進市国民健康保険税条例及び日進市国民健康保険税条例の一部を改正する
条例の一部を改正する条例)

次の事項について、緊急執行を要したため、地方自治法第 179 条第 1 項の規定により、専決処分書のとおり処分したので、同条第 3 項の規定により議会に報告し、承認を求める。

令和 8 年 5 月 18 日提出

日進市長 近藤 裕 貴

1 提案理由

この案を提出するのは、地方税法施行令の一部改正に伴い、国民健康保険税の賦課限度額の引上げ及び減額措置に係る軽減判定所得の基準の見直しを行うため、日進市国民健康保険税条例及び日進市国民健康保険税条例の一部を改正する条例の一部を改正する必要があるからであります。

2 主な改正点

- (1) 基礎課税額に係る賦課限度額を 66 万円から 67 万円に引き上げる。
- (2) 子ども・子育て支援納付金課税額に係る賦課限度額を 3 万円とする。
- (3) 国民健康保険税の被保険者均等割額、18 歳以上被保険者均等割額及び世帯別平等割額を軽減する所得判定基準について、5 割軽減の基準については被保険者数に乗ずる金額を 30 万 5 千円から 31 万円に、2 割軽減の基準については 56 万円から 57 万円にそれぞれ引き上げる。

専決第4号

専決処分の実施について

地方自治法第179条第1項の規定により、下記のことを専決処分した。

記

日進市国民健康保険税条例及び日進市国民健康保険税条例の一部を改正する条例の一部を改正する条例

(別紙)

令和8年3月31日

日進市長 近藤裕貴

日進市国民健康保険税条例及び日進市国民健康保険税条例の一部を改正する条例の
一部を改正する条例

令和 8 年 3 月 31 日

条 例 第 17 号

(日進市国民健康保険税条例の一部改正)

第1条 日進市国民健康保険税条例(昭和43年日進町条例第12号)の一部を次のように改正する。

改正後	改正前
<p>(課税額)</p> <p>第2条 略</p> <p>2 前項第1号の基礎課税額は、世帯主(前条第2項の世帯主を除く。)及びその世帯に属する国民健康保険の被保険者につき算定した所得割額並びに被保険者均等割額及び世帯別平等割額の合算額とする。ただし、当該合算額が<u>67万円</u>を超える場合には、基礎課税額は、<u>67万円</u>とする。</p> <p>3～5 略</p> <p>(国民健康保険税の減額)</p> <p>第23条 次の各号の一に掲げる国民健康保険税の納税義務者に対して課する国民健康保険税の額は、第2条第2項本文の基礎課税額からア及びイに掲げる額を減額して得た額(当該減額して得た額が66万円を超える場合には、66万円)、同条第3項本文の後期高齢者支援金等課税額からウ及びエに掲げる額を減額して得た額(当該減額して得た額が26万円を超える場合には、26万円)、同条第4項本文の介護納付金課税額からオ及びカに掲げる額を減額して得た額(当該減額して得た額が17万円を超える場合には、17万円)並びに同条第5項の子ども・子育て支援納付金課税額からキからケまでに掲げる額を減額して得た額の合算額とする。</p> <p>(1) 略</p> <p>(2) 法第703条の5第1項に規定する総所得金額及び山林所得金額の合算額が43万円(納税義務者並びにその世帯に属する国</p>	<p>(課税額)</p> <p>第2条 略</p> <p>2 前項第1号の基礎課税額は、世帯主(前条第2項の世帯主を除く。)及びその世帯に属する国民健康保険の被保険者につき算定した所得割額並びに被保険者均等割額及び世帯別平等割額の合算額とする。ただし、当該合算額が<u>66万円</u>を超える場合には、基礎課税額は、<u>66万円</u>とする。</p> <p>3～5 略</p> <p>(国民健康保険税の減額)</p> <p>第23条 次の各号の一に掲げる国民健康保険税の納税義務者に対して課する国民健康保険税の額は、第2条第2項本文の基礎課税額からア及びイに掲げる額を減額して得た額(当該減額して得た額が66万円を超える場合には、66万円)、同条第3項本文の後期高齢者支援金等課税額からウ及びエに掲げる額を減額して得た額(当該減額して得た額が26万円を超える場合には、26万円)、同条第4項本文の介護納付金課税額からオ及びカに掲げる額を減額して得た額(当該減額して得た額が17万円を超える場合には、17万円)並びに同条第5項の子ども・子育て支援納付金課税額からキからケまでに掲げる額を減額して得た額の合算額とする。</p> <p>(1) 略</p> <p>(2) 法第703条の5第1項に規定する総所得金額及び山林所得金額の合算額が43万円(納税義務者並びにその世帯に属する国</p>

<p>国民健康保険の被保険者及び特定同一世帯所属者のうち給与所得者等の数が2以上の場合にあつては、43万円に当該給与所得者等の数から1を減じた数に10万円を乗じて得た金額を加算した金額)に被保険者及び特定同一世帯所属者1人につき<u>31万円</u>を加算した金額を超えない世帯に係る納税義務者(前号に該当する者を除く。)</p> <p>ア～ケ 略</p> <p>(3) 法第703条の5第1項に規定する総所得金額及び山林所得金額の合算額が43万円(納税義務者並びにその世帯に属する国民健康保険の被保険者及び特定同一世帯所属者のうち給与所得者等の数が2以上の場合にあつては、43万円に当該給与所得者等の数から1を減じた数に10万円を乗じて得た金額を加算した金額)に被保険者及び特定同一世帯所属者1人につき<u>57万円</u>を加算した金額を超えない世帯に係る納税義務者(前2号に該当する者を除く。)</p> <p>ア～ケ 略</p> <p>2～4 略</p>	<p>国民健康保険の被保険者及び特定同一世帯所属者のうち給与所得者等の数が2以上の場合にあつては、43万円に当該給与所得者等の数から1を減じた数に10万円を乗じて得た金額を加算した金額)に被保険者及び特定同一世帯所属者1人につき<u>305,000円</u>を加算した金額を超えない世帯に係る納税義務者(前号に該当する者を除く。)</p> <p>ア～ケ 略</p> <p>(3) 法第703条の5第1項に規定する総所得金額及び山林所得金額の合算額が43万円(納税義務者並びにその世帯に属する国民健康保険の被保険者及び特定同一世帯所属者のうち給与所得者等の数が2以上の場合にあつては、43万円に当該給与所得者等の数から1を減じた数に10万円を乗じて得た金額を加算した金額)に被保険者及び特定同一世帯所属者1人につき<u>56万円</u>を加算した金額を超えない世帯に係る納税義務者(前2号に該当する者を除く。)</p> <p>ア～ケ 略</p> <p>2～4 略</p>
--	--

(日進市国民健康保険税条例の一部を改正する条例の一部改正)

第2条 日進市国民健康保険税条例の一部を改正する条例(令和8年日進市条例第11号)の一部を次のように改正する。

改正後	改正前
<p>(課税額)</p> <p>第2条 略</p> <p>2～4 略</p> <p>5 第1項第4号の子ども・子育て支援納付金課税額は、世帯主(前条第2項の世帯主を除く。)及びその世帯に属する国民健康保険の被保険者につき算定した所得割額並びに被保険者均等割額及び世帯別平等割額の合算</p>	<p>(課税額)</p> <p>第2条 略</p> <p>2～4 略</p> <p>5 第1項第4号の子ども・子育て支援納付金課税額は、世帯主(前条第2項の世帯主を除く。)及びその世帯に属する国民健康保険の被保険者につき算定した所得割額並びに被保険者均等割額及び世帯別平等割額の合算</p>

額に、当該世帯に属する18歳以上被保険者（地方税法(昭和25年法律第226号。以下「法」という。)第703条の4第30項に規定する18歳以上被保険者をいう。以下同じ。)につき算定した18歳以上被保険者均等割額を加算した額とする。ただし、加算後の額が3万円を超える場合においては、子ども・子育て支援納付金課税額は、3万円とする。

(国民健康保険税の減額)

第23条 次の各号の一に掲げる国民健康保険税の納税義務者に対して課する国民健康保険税の額は、第2条第2項本文の基礎課税額からア及びイに掲げる額を減額して得た額(当該減額して得た額が67万円を超える場合には、67万円)、同条第3項本文の後期高齢者支援金等課税額からウ及びエに掲げる額を減額して得た額(当該減額して得た額が26万円を超える場合には、26万円)、同条第4項本文の介護納付金課税額からオ及びカに掲げる額を減額して得た額(当該減額して得た額が17万円を超える場合には、17万円)並びに同条第5項本文の子ども・子育て支援納付金課税額からキからケまでに掲げる額を減額して得た額(当該減額して得た額が3万円を超える場合には、3万円)の合算額とする。

(1)～(3) 略

2～4 略

額に、当該世帯に属する18歳以上被保険者（地方税法(昭和25年法律第226号。以下「法」という。)第703条の4第30項に規定する18歳以上被保険者をいう。以下同じ。)につき算定した18歳以上被保険者均等割額を加算した額とする。

(国民健康保険税の減額)

第23条 次の各号の一に掲げる国民健康保険税の納税義務者に対して課する国民健康保険税の額は、第2条第2項本文の基礎課税額からア及びイに掲げる額を減額して得た額(当該減額して得た額が66万円を超える場合には、66万円)、同条第3項本文の後期高齢者支援金等課税額からウ及びエに掲げる額を減額して得た額(当該減額して得た額が26万円を超える場合には、26万円)、同条第4項本文の介護納付金課税額からオ及びカに掲げる額を減額して得た額(当該減額して得た額が17万円を超える場合には、17万円)並びに同条第5項の子ども・子育て支援納付金課税額からキからケまでに掲げる額を減額して得た額の合算額とする。

(1)～(3) 略

2～4 略

附 則

(施行期日)

1 この条例は、令和8年4月1日から施行する。ただし、第2条の規定は、公布の日から施行する。

(経過措置)

2 改正後の日進市国民健康保険税条例の規定は、令和8年度以後の年度分の国民健康保険税について適用し、令和7年度以前の年度分までの国民健康保険税については、なお従前の例による。

議案第 35 号

工事請負契約の締結について

(東小学校始め 11 校体育館及び武道場／空調設備設置工事)

次のとおり工事請負契約を締結するものとする。

令和 8 年 5 月 18 日提出

日進市長 近藤 裕 貴

- | | |
|---------------|------------------------------|
| 1 工 事 名 | 東小学校始め 11 校体育館及び武道場／空調設備設置工事 |
| 2 工 事 場 所 | 日進市米野木町始め 10 地内 |
| 3 契 約 の 金 額 | 金 423,500,000 円 |
| 4 契 約 先 の 名 称 | 株式会社カケン 日進支店 |
| 5 契 約 の 方 法 | 一般競争入札 |

提案理由

この案を提出するのは、日進市議会の議決に付すべき契約及び財産の取得又は処分に関する条例第 2 条の規定により議会の議決を求めるからであります。

1 契約先概要

- (1) 契約先の名称 株式会社カケン 日進支店
(2) 所在地 愛知県日進市折戸町前田7番地1
(3) 代表者 支店長 一野 淳二

2 履行期間

着手 契約日の翌日
完了 令和9年3月10日

3 工事概要

児童生徒の熱中症対策が必要なことから、体育館及び武道場に空調設備を設置する。

4 業務内容

【東小、北小、南小、相野山小、香久山小、梨の木小 体育館】

GHP（各校）室外機2台、室内機8台、エアー搬送ファン（各校）6台

【赤池小 体育館】

EHP 室外機8台、室内機8台、エアー搬送ファン6台

【日進中 武道場】

GHP 室外機2台、室内機10台

【日進西中、日進東中、日進北中 武道場】

GHP（各校）室外機2台、室内機8台

議案第36号

工事請負変更契約の締結について
(赤池小学校/校舎増築工事(債務負担行為))

次のとおり工事請負変更契約を締結するものとする。

令和8年5月18日提出

日進市長 近藤裕貴

- 1 工 事 名 赤池小学校/校舎増築工事(債務負担行為)
2 契約の金額

	議決等	金額	差額
当 初	令和7年7月30日議決	781,264,000円	—
第1回変更	令和8年3月31日専決	787,435,000円	6,171,000円
今回変更		793,496,000円	6,061,000円

- 3 変 更 内 容 基準改正に適合するためのキュービクル変圧器の仕様変更及び消防協議による連結送水口の設置対応を行うもの

提案理由

この案を提出するのは、日進市議会の議決に付すべき契約及び財産の取得又は処分に関する条例第2条の規定により議会の議決を求めるからであります。

工事請負変更契約の締結について（赤池小学校／校舎増築工事（債務負担行為））

- 1 事業者
株式会社市川工務店 名古屋支社
- 2 当初契約日
令和7年8月5日
- 3 履行期間
着手 令和7年 8月 6日
完了 令和8年11月30日
- 4 変更概要
基準改正に伴うキュービクル変圧器の仕様変更
消防協議による連結送水口の設置

変更前

消火栓ポンプ計算書

1. インパ出力量 (Q) の算定
 - 必要流量 150 L/min・台
 - 同時使用数 2 台
 - インパ出力量 300 L/min
- 2-1. インパ揚程の算定 (最遠距離)
 - 実揚程 19.5 m
 - 配管摩擦損失大 18.9 m
 - 消火ホースの摩擦損失大 23.0 m
 - ノズル損失圧力 17.0 m
 - 小計 78.9 m
 - 余裕率 1.1
 - 必要揚程 86.8 m
 - 採用値 87 m
- 2-2. インパ揚程の算定 (ホスト弁系統)
 - 実揚程 23.5 m
 - 配管摩擦損失大 6.3 m
 - 消火ホースの摩擦損失大 23.0 m
 - ノズル損失圧力 17.0 m
 - 小計 69.4 m
 - 余裕率 1.1
 - 必要揚程 66.8 m
 - 採用値 70 m
3. インパ揚程 (H) の算定
 - 最遠弁系統 インパの全揚程: 80m
 - ホスト弁系統 インパの全揚程: 70m
 - よリ、最遠弁系統>ホスト弁系統
 - よって、最遠弁系統の全揚程80mを採用
4. インパ動力 (P) の算定

式
$$P = \frac{0.163 \times Q \times H \times 1.1}{1000 \times \eta}$$

 - インパ効率 (E) 0.43
 - 必要インパ動力 (P) 10.1 kW
5. インパ動力の確認
 - 既設インパ電力が50kVA×40≧300L/min×80×1.1、0kw
 - 必要 300L/min×300L/min
 - 揚程 80m×280mH
 - 動力 11.0kw×210.1kw
 - よって既設インパの活用が可能。

配管摩擦損失大							
流量 L/min	管径 A	名称	回数 回	相当 管長 m	管長 m	単位 損失大 m/m	合計 損失大 m
標準系統							
130	40	アツクル弁	1	7.0	7.0		
		小計			7.0	0.0844	0.661
	50	直管			100.5		
		S〇ニルゴ	8	1.6	7.6		
チーズ		2	2.4	6.4			
小計			114.5	0.0293	3.355		
260	50	直管			100.0		
		S〇ニルゴ	12	1.6	19.2		
	チーズ	3	2.4	7.2			
	仕切弁	1	0.3	0.3			
	遮止弁	1	4.4	4.4			
アツクル弁	1	8.9	8.9				
小計			140.0	0.1056	14.784		
合計							18.801
設計採用値							18.9
ホスト弁系統							
*ホスト弁、ホスト弁はアツクル弁を使用							
130	40	アツクル弁	1	7.0	7.0		
		小計			7.0	0.0844	0.661
	50	直管			106.5		
		S〇ニルゴ	20	1.6	36.8		
チーズ		2	2.4	4.8			
仕切弁	1	0.3	0.3				
遮止弁	1	4.4	4.4				
アツクル弁	1	8.9	8.9				
小計			161.7	0.0293	6.617		
合計							6.278
設計採用値							6.3
*ホスト弁、ホスト弁はアツクル弁を使用							
消火ホースの損失大							
流量 L/min	管径 A	名称	回数 回	相当 管長 m	管長 m	単位 損失大 m/m	合計 損失大 m
130	30	消火ホース	1				23.0
合計							23.0
設計採用値							23.0
*消火ホースの損失大は採用メーカーによる							

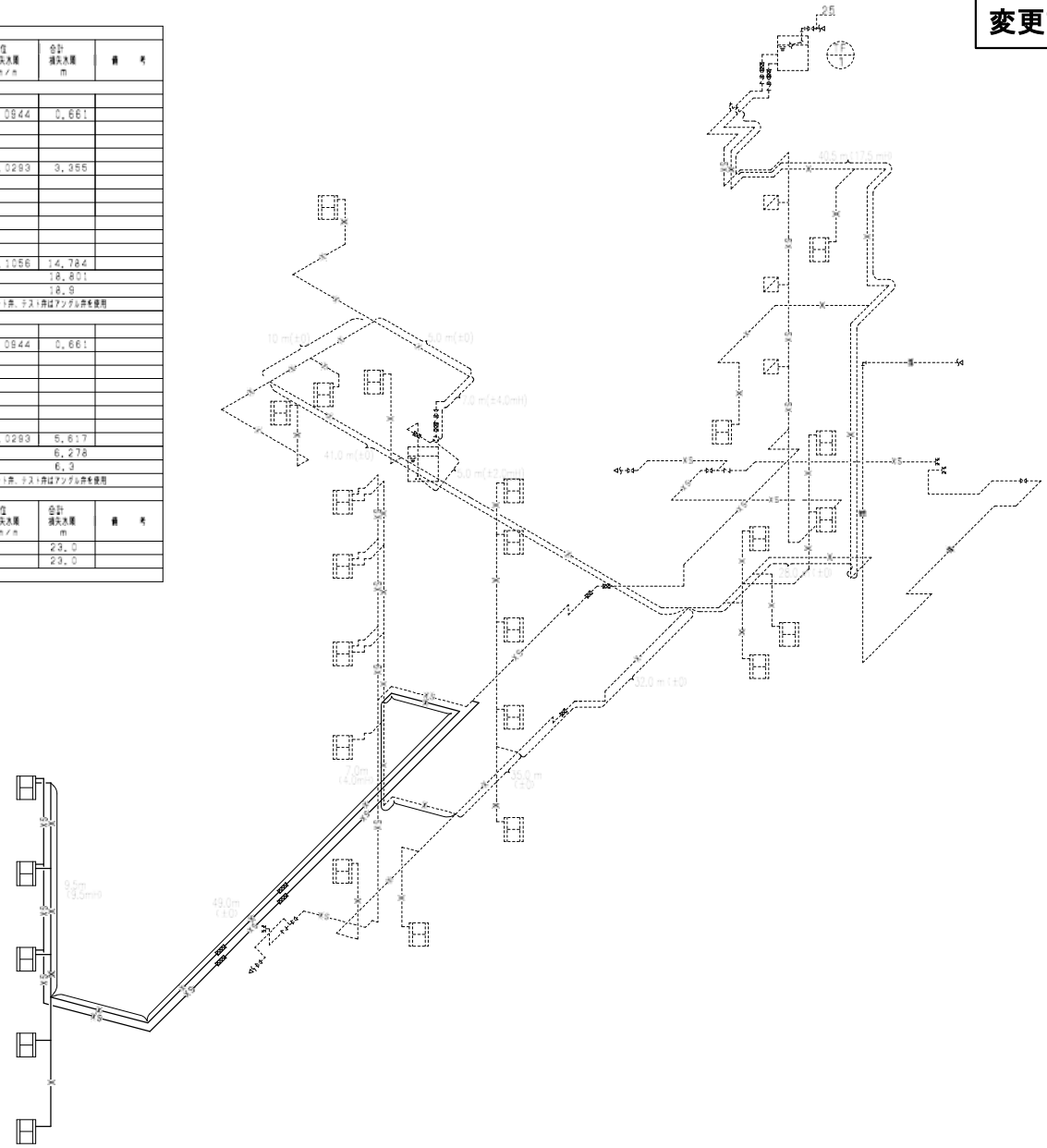

変更後

- 消火栓ポンプ計算書
- ポンプ吐出量 (Q) の算定
 - 必要流量 150 L/min・個
 - 同時使用数 2 個
 - ポンプ吐出量 300 L/min
 - ポンプ揚程の算定 (最遠系統)
 - 実揚程 19.5 m
 - 配管摩擦損失水頭 18.9 m
 - 消防ホースの摩擦損失水頭 23.0 m
 - ノズル放水圧力 17.0 m
 - 小計 78.9 m
 - 余裕率 1.1
 - 必要揚程 86.8 m
 - 採用値 97 m
 - ポンプ揚程の算定 (近所系統)
 - 実揚程 23.5 m
 - 配管摩擦損失水頭 6.3 m
 - 消防ホースの摩擦損失水頭 23.0 m
 - ノズル放水圧力 17.0 m
 - 小計 50.4 m
 - 余裕率 1.1
 - 必要揚程 69.8 m
 - 採用値 70 m
 - ポンプ能力 (H) の算定
 - 最遠系統 ポンプの全揚程: 80m
 - 近所系統 ポンプの全揚程: 70m
 - よって、最遠系統に近所系統
 - よって、最遠系統の全揚程 80mを採用
 - ポンプ能力 (M) の算定

式 $M = \frac{0.163 \cdot Q \cdot H^{1.1}}{1000 \cdot E}$

 - ポンプ効率 (E) 0.48
 - 必要ポンプ動力 (M) 10.1 kw
 - ポンプ能力の算定
 - 指定ポンプ能力が500×400×300L/min×90m×11.0kw
 - 水量 300L/min≧300L/min
 - 揚程 90mH≧80mH
 - 動力 11.0kw≧10.1kw
 - よって指定ポンプの流用が可能。

配管摩擦損失水頭							
流量	管径	名称	径数	相当管長	管長	単位損失水頭	合計損失水頭
L/min	A		個	m	m	m/m	m
最遠系統							
130	40	アングル弁	1	7.0	7.0		
		小計			7.0	0.0944	0.661
	50	直管			100.0		
		90°エルボ	6	1.6	7.6		
		チーズ	2	3.2	6.4		
		小計			114.5	0.0293	3.356
	260	直管			100.0		
		90°エルボ	12	1.6	19.2		
		チーズ	3	2.4	7.2		
		仕切弁	1	0.3	0.3		
		逆止弁	1	4.4	4.4		
		アングル弁	1	8.9	8.9		
		小計			140.0	0.1056	14.784
合計 18.9							
設計採用値							
近所系統							
130	40	アングル弁	1	7.0	7.0		
		小計			7.0	0.0944	0.661
	60	直管			136.5		
		90°エルボ	23	1.6	36.8		
		チーズ	2	2.4	4.8		
		仕切弁	1	0.3	0.3		
		逆止弁	1	4.4	4.4		
		アングル弁	1	8.9	8.9		
		小計			191.7	0.0293	5.617
合計 6.3							
設計採用値							
近所系統							
130	30	ゴム引ホース	1				23.0
設計採用値							
※ゴム引ホースの損失水頭は採用メーカー値による							

